

**BRUGERVEJLEDNING**  
**Mini Crosser**  
**Nordic**

Serienummer: \_\_\_\_\_ - \_\_\_\_\_ - \_\_\_\_\_

Leveringsdato: \_\_\_/\_\_\_ 20\_\_\_



Mini Crosser Nordic 3W

Mini Crosser Nordic 4W

Stregkode

Denne brugervejledning har varenummer P9-0037

Køretøjet er leveret af: \_\_\_\_\_ Dato: \_\_\_\_\_

# Indholdsfortegnelse

afsnit 1 .....	introduktion.....	3
afsnit 2 .....	betjeningspanel .....	4
afsnit 3 .....	klargøring / tilpasning .....	7
afsnit 3a.....	højderregulering af sæde.....	7
afsnit 3b.....	sædedrej .....	8
afsnit 3c.....	styrstammen .....	8
afsnit 4b.....	kørsel med mini crosser .....	9
afsnit 4 .....	kørsel med mini crosser Nordic.....	9
afsnit 4a.....	sikkert ind og ud af mini crosser.....	9
afsnit 4c.....	generelle sikkerhedsråd: .....	10
afsnit 4d.....	kørsel med mini crosseren .....	10
afsnit 4e.....	færdselsregler.....	11
afsnit 4f.....	specifikke køresituationer med illustrationer .....	12
afsnit 4g.....	antikip / støttehjul. ....	13
afsnit 5 .....	vedligeholdelse.....	14
afsnit 5a.....	dæk / lufttryk: .....	15
afsnit 5b.....	afmontering af baghjul:.....	15
afsnit 5c.....	afmontering af forhjul: .....	15
afsnit 5d.....	sikringer: .....	16
afsnit 5e.....	batterier / opladning .....	17
afsnit 5f.....	opbevaring .....	18
afsnit 5g.....	frikobling & bugsering.....	19
afsnit 5h.....	rengøring .....	19
afsnit 6 .....	transport.....	20
afsnit 7 .....	transport i fly.....	20
afsnit 8 .....	forsikring .....	20
afsnit 9 .....	fejlfinding .....	21
afsnit 10 .....	reklamationsret.....	23
afsnit 11 .....	tekniske data .....	24
Tegning .....	Mini Crosser Nordic 3w .....	25
Tegning .....	Mini Crosser Nordic 4w .....	26



I henhold til bekendtgørelse nr. 105 af 27. Februar 2002 om medicinsk udstyr

## AFSNIT 1 INTRODUKTION

De har nu overtaget et eldrevet køretøj, som er udviklet til anvendelse udendørs for aktive brugere. Et såkaldt klasse C køretøj i henhold til den europæiske klassificering af elektriske scootere.

For at få fuld glæde af dette køretøj - og for at undgå driftsforstyrrelser og ulykker - vil vi anbefale, at De sætter Dem grundigt ind i denne brugsanvisning. Vær som ny bruger særlig opmærksom på afsnittet "Kørsel med Mini Crosser Nordic".

I brugervejledningen, er der afsnit der beskriver situationer, hvor personskade kan opstå og derfor kræver ekstra opmærksomhed, fremhævet med dette symbol:

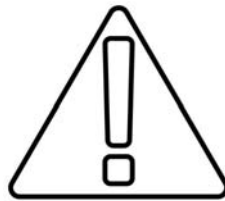

Mini Crosseren trækker på begge baghjul gennem et differentiale som på en bil. En Mini Crosser er et kraftigt køretøj, hvorfor en omhyggelig instruktion i brugen heraf er påkrævet.



Af sikkerheds hensyn må køretøjet derfor ikke lånes ud til personer, som ikke er fuldt fortrolige hermed. Køretøjet er beregnet til én person.



Mini Crosser Nordic er konstrueret til en personvægt på max. 140 kg.

Den er sikkerhedsmæssigt beregnet for anvendelse i mindst 10 år, dog max. 5.000 timer, såfremt den gennemgår service- og sikkerhedseftersyn hvert år, svarende til 500 driftstimer. Servicen skal endten foregå hos Medema Danmark A/S, eller hos et autoriseret værksted.



**VIGTIGT:** Af sikkerhedsmæssige hensyn er det af højeste vigtighed at intervallet af service- og sikkerhedseftersyn overholdes for at minimere risici for bremsesvigt, kortslutninger i ledninger med evt. varmeudvikling og brand til følge.

Har De spørgsmål, som ikke umiddelbart besvares af denne brugsanvisning, vil vi med glæde besvare Deres spørgsmål.

De kan kontaktes os:

### Producent

Mini Crosser A/S  
Enggårdvej 7  
Snebjerg  
7400 Herning  
Tlf. 70 10 20 54

[www.minicrosser.dk](http://www.minicrosser.dk)

### Forhandler

Medema Danmark A/S  
Langvadbjergvej 3  
Snebjerg  
7400 Herning  
Tlf. 70 10 17 55

[www.medema.dk](http://www.medema.dk)

## AFSNIT 2 BETJENINGSPANEL

Undgå at betjeningspanelet udsættes for stød og slag. Vær forsigtig ved kørsel og undgå at ramme forhindringer.

Fabrikanten påtager sig intet ansvar i forbindelse med uautoriseret åbning, justering eller modificering af kontrolpanelet.

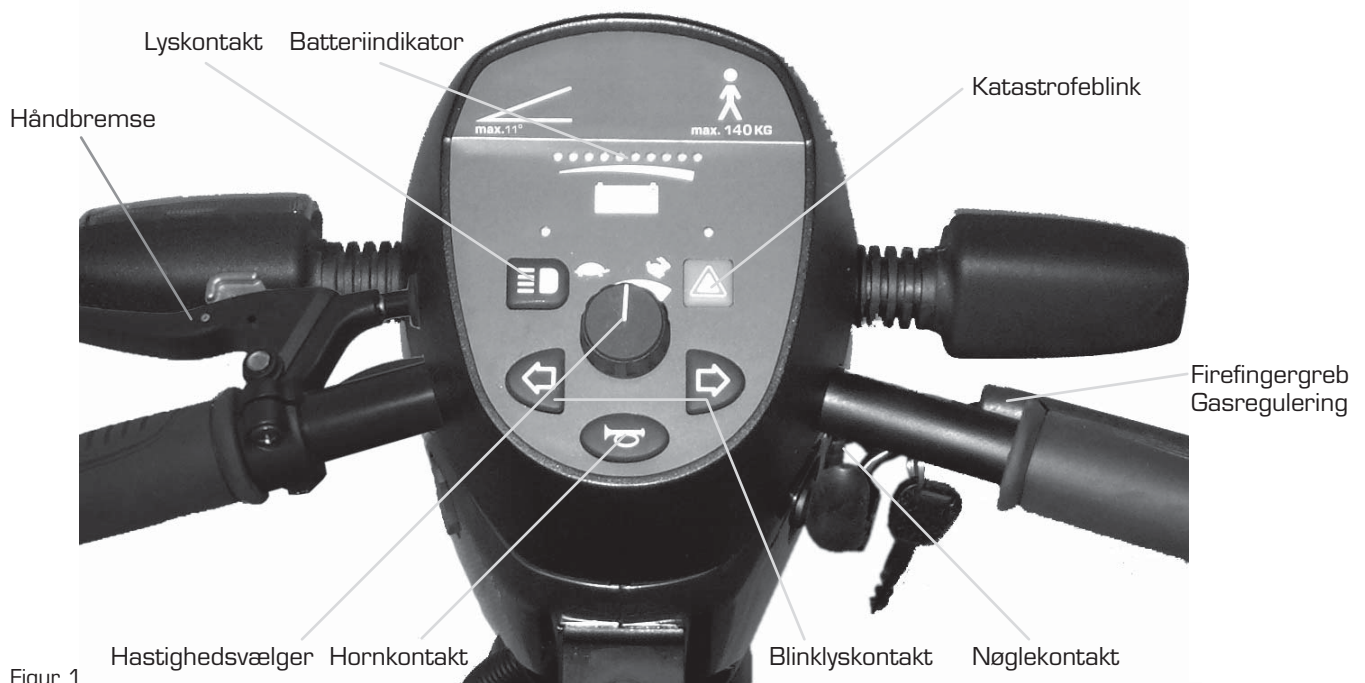

Figur 1

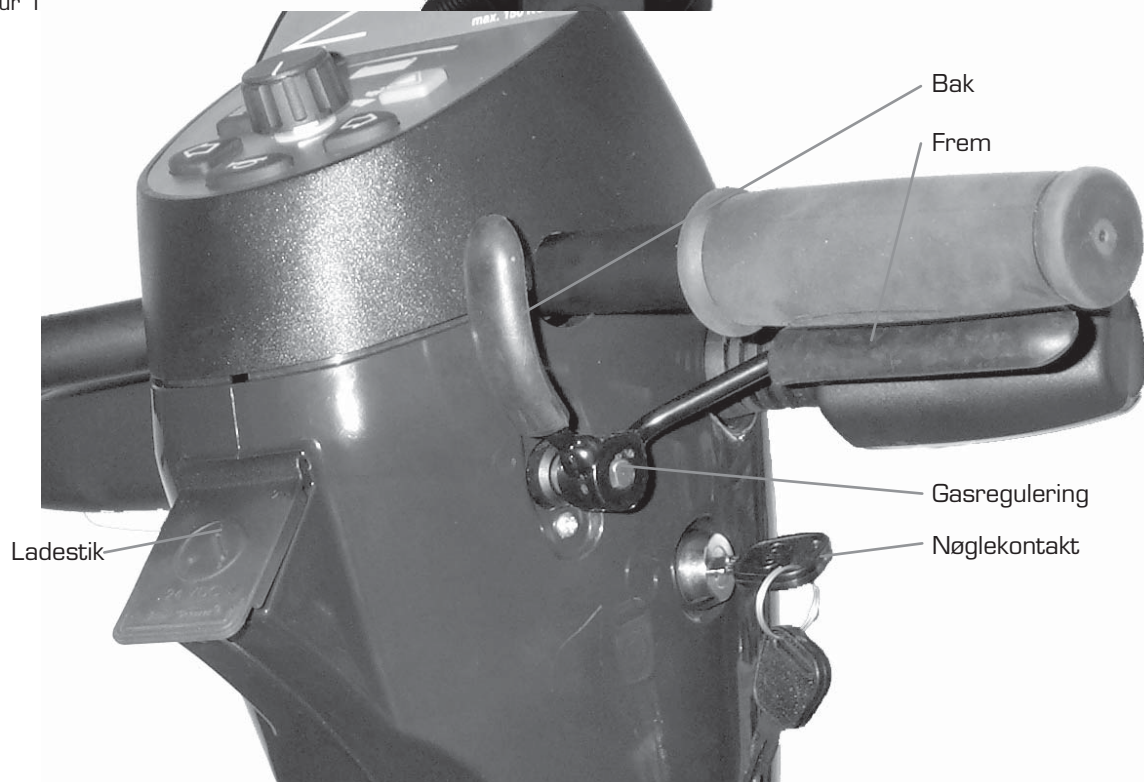

Figur 2

**Ladestik**

Sluk for nøglekontakten under opladningen. Bemærk, at det ikke er muligt at køre, imens batterierne oplades. Se i øvrigt afsnittet "Batterier/Opladning".

**Batteriindikatoren**

Lyser op når nøglen drejes. Indikerer efter ca. 1/2 sekund batteriernes ladetilstand. Giver en mere præcis indikation efter ca. 1 minuts kørsel. Når både rødt, gult og grønt felt lyser, er batterierne fuldt opladet. Når visningen er nede i bunden af de gule felter, bør der oplades så snart som muligt.

Er der kun lys i de røde felter eller blinker disse, skal der lades med det samme.

Batteriindikatoren benyttes også til at vise eventuelle elektriske fejl på Mini Crosseren. Se afsnittet "Fejlsøgning" for at se hvilken type fejl, der indikeres.

**Hastighedsvælger**

Sættes i ønsket position. Skildpadden i nederste position indikerer laveste hastighedsområde ca. 0 - 6 km/t. Haren i øverste position indikerer højeste hastighedsområde. Indenfor hvert hastighedsområde kan hastigheden reguleres trinløst med gasreguleringen.

Denne bør ikke bruges som hastighedsregulering under kørslen.

**Gasreguleringen.**

Forreste arm aktiveres langsomt, og Mini Crosseren vil nu begynde at køre fremad. Jo mere der trykkes, des hurtigere kører Mini Crosseren. Når armen slippes, vipper armen selv tilbage til udgangsstilling, og Mini Crosseren standser. Ved aktivering af bagerste arm, bakker Mini Crosseren. Magnetbremsen på baghjulene vil slå til ved stilstand, svarende til parkeringsbremsen på en bil.

Med gasreguleringen vil hastigheden også reguleres ned ad bakke. Motoren vil da virke som bremse.

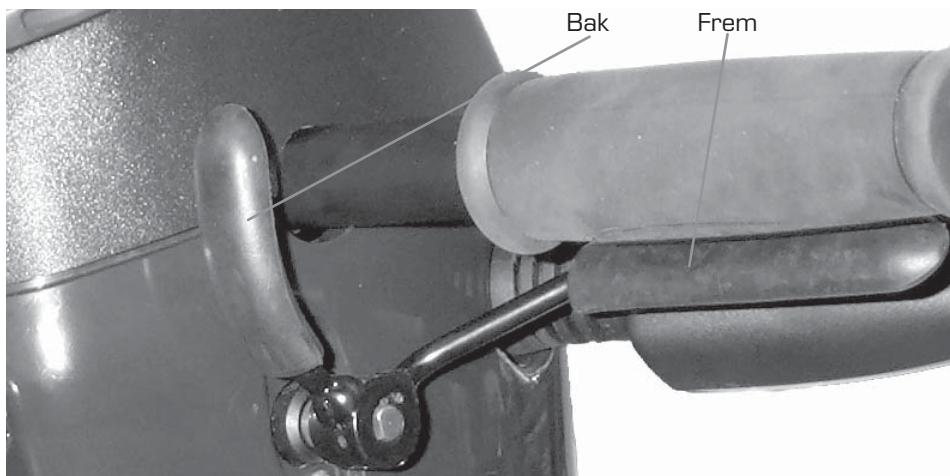

Figur 3

Gasregulering

**Lyskontakten**

Tænder forlygte og baglygterne. Nøglekontakten skal dog være drejet i stilling 1.

**Katastrofe blink.**

Tænder alle blinklysene på en gang. Virker også når nøglen er fjernet, eller er drejet i stilling 0.

**Blinklyskontakt.**

Pil venstre: blinklys venstre side. Pil højre: blinklys højre side. Aktiver samme knap igen for at slukke blinklysene.

**Horn.**

Elektrisk horn. Aktiveres ved tryk på hornkontakten.

**Serienummer.**

På serienummerskiltet er model, produktionsår, måned samt serienummer angivet. Op- og venligst dette nummer ved henvendelse om service, reservedele etc.

Skiltet er placeret imellem baglygterne på Mini Crosseren. (Figur 4A)

Serienummerskilt



Max person vægt

Model beskrivelse

Egen vægt: Vægt af køretøjet med batterier og standard sæde.

Figur 4

Serienummer

Placering af serienummerskilt

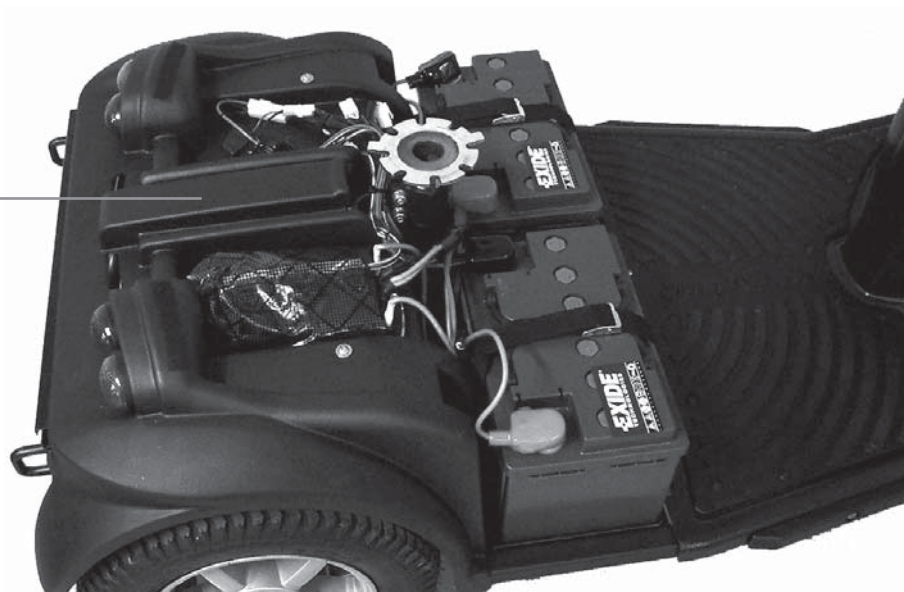

Figur 4A

## AFSNIT 3 KLARGØRING / TILPASNING

### Afsnit 3A Højderegulering af sæde



Løft sædet af og fjern bagskærmen. Skruerne, som holder sæderøret løsnes, og justér dette op eller ned til ønsket position. Kontroller at sædehøjde er korrekt og, at sædet sidder lige. Spænd skruerne kraftigt til. (Se fig. 5, 6, 7, 8 og 9).



**Af hensyn til køretøjets stabilitet må sæderøret ikke trækkes længere op end angivet med vandret rille på sæderøret**



Figur 5 Sædet løftes op af sæderøret.

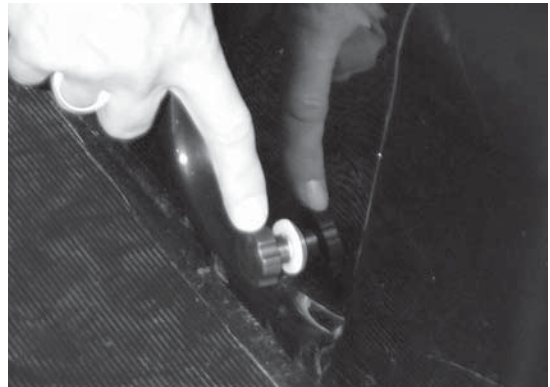

Figur 6 Fingerskruen på forsiden af bagskærmen drejes imod urets retning og tages helt af.



Figur 7A Knoppen til frikoplingshåndtaget drejes imod urets retning og tages helt af.

Løft op her for at løsne velcro



Figur 7B Skærmen trækkes frem mod styret, og kan derefter tages af.

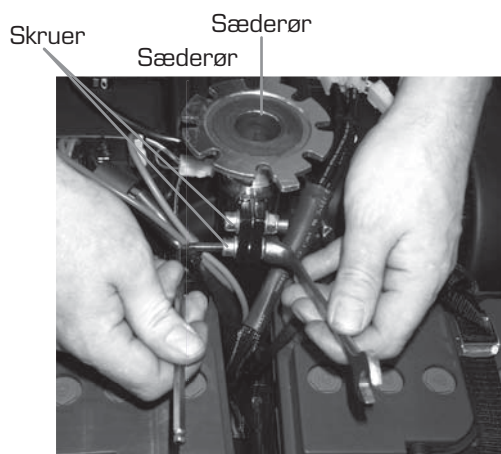

Figur 8 De 2 skruer på sæderøret løsnes

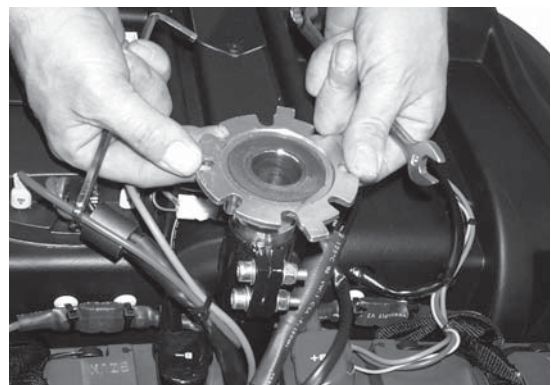

Figur 9 Sæderøret kan nu trækkes op / skubbes ned alt efter behov. Sæderøret må ikke trækkes længere op end angivet med vandret rille på sæderøret.

## Afsnit 3B Sædedrej

Udløserhåndtaget trækkes tilbage. Sædet kan drejes 90° til hver side. Når håndtaget slippes, går det selv i indgreb og fastholder sædet for hver 45°.

Udløserhåndtaget er normal monteret i højre side, kan efter ønske monteres i venstre side.

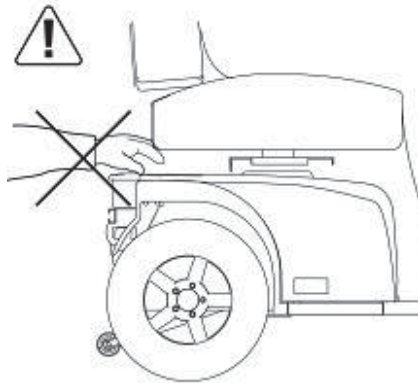

Figur 10



Figur 11 Udløserhåndtag for sædedrej.  
Udløserhåndtag for sæde frem / tilbage

## Afsnit 3C Styrstammen

Kan justeres frem/tilbage med spændehåndtaget. Løsne håndtaget og træk styret nærmere for at opnå en god kørestilling. Spænd håndtaget igen. Skub styrstammen fremad for at lette udstigning. (Figur 12)

Styrstammen kan højdejusteres. Fjern først gummi proppen som dækker umbrakoskruen. Højden indstilles med en 6 mm umbrako nøgle. (Figur 13)  
Husk at spænde ordentligt til efter justering.

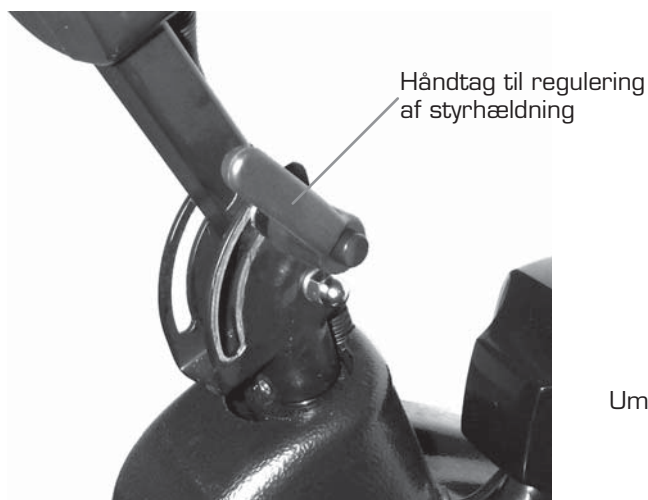

Figur 12 Justering af styrets hældning.



Figur 13 Justering af styrets højde.

## AFSNIT 4 KØRSEL MED MINI CROSSER Nordic

### Afsnit 4A Sikkert ind og ud af Mini Crosser.



Det er vigtigt at lære sig en sikker teknik til ind- og udstigning af Mini Crosseren.



I hovedtræk bør følgende metode benyttes:

- Vær sikker på Mini Crosseren er slukket (se afsnit 2: Betjeningspanel) ved ind- og udstigning, ellers vil Mini Crosseren kunne sætte i gang, hvis gasreguleringen berøres ved et uheld.
- Vær sikker på Mini Crosseren er bremsset. (Håndtaget til motorfrikobling er i nederste position). Se afsnit 5G
- Vip styrcammen op i lodret position.
- Drej eventuel sædet 45° eller 90° og vær sikker på at sædelåsen er låst (faldet i hak)
- Vip eventuel armlænet op.

For nogle brugere kan assistance fra en hjælper anbefales. Hjælperen bør:

- Være opmærksom på selv at undgå skader i forbindelse med at løfte/sænke/støtte brugeren.
- Sikre, at Mini Crosseren står stabilt og er forhindret i at kunne bevæge sig. Sluk for Mini Crosseren og kontroller at den er bremsset, og at sædet er drejet i hak i enten 45° eller 90°.
- Sikre sig, at sædet der flyttes til er stabilt.

### VIGTIGT!

Mini Crosseren vil automatisk slukke efter 10 minutters stilstand, selvom nøglen er drejet om i kørestilling. (Se figur 2)

For at genstarte køretøjet, skal nøglen drejes til stopstilling (0) derefter til kørestilling (1).



### Afsnit 4B Kørsel med Mini Crosser

Der er 3 bremsesystemer på Mini Crosser:

#### Motorbremse, magnetbremse og håndbremse.

- Motorstyringen afpasser køretøjets fart også ned ad bakke.
- Magnetbremsen er automatisk og slår til, når Mini Crosseren er standset. I nødstilfælde kan Mini Crosseren standses øjeblikkeligt ved at dreje på nøgleomskifteren. Vær opmærksom på, at der da sker en meget brat opbremsning. Baghjulene kan blokere!

#### **Må ikke bruges ved normal kørsel!**

Bremsen må aldrig frikobles mekanisk med frikoblings håndtaget på hældninger. Funktionen er kun beregnet til brug, når Mini Crosseren skal skubbes på plan vej.

- Håndbremsen er tænkt som nødbremse og parkeringsbremse. Den skal betjenes med forsigtighed ved kørsel i glat føre og ved kørsel ned ad bakke.



**Afsnit 4C****Generelle sikkerhedsråd:**

- Sørg for at ryglænet er i opret position, og at sædet er monteret i laveste mulige position.
- Positioneringssele anbefales, hvis brugeren ikke selv er i stand til at beholde en god kørestilling.
- Kør efter forholdene. Tag hensyn til lys, trafik og vejrlig. Vær særlig opmærksom ved kørsel i mørke eller i dårligt vejr som regn- og snevejr. Undgå kørsel på hældninger med dårligt underlag, så som: sne, is, nyslået græs, vådt græs og våde blade.
- Kør aldrig i påvirket tilstand. Gælder såvel spiritus, som euforiserende stoffer og medicin.
- Reducer omgående farten hvis du føler, at du er ved at miste kontrollen.
- Brug altid blinklysene ved retningsskift.
- Kontroller at lys og blinklys virker før kørsel. Brug lys ved kørsel i lygtetændings-tiden.

Hold så vidt muligt på styret med begge hænder og med et fast greb

**Afsnit 4D****Kørsel med Mini Crosseren****VIGTIGT!**

Selv om Mini Crosseren er meget stabil, kan den vælte. Undgå pludselige skift i hastighed og retning ved høj hastighed, dårligt føre og ikke mindst ved kørsel på skråninger.



Mini Crosser kan på korte strækninger køre op ad større hældninger, end den er testet dynamisk stabil til. Det samme gælder kørsel ned af sådanne hældninger. I disse tilfælde er der større risiko for, at Mini Crosseren kan tippe og ligefrem vælte. Vær derfor ekstra opmærksom på at følge de kørselstips, der nævnes i det følgende.



Ved kørsel i meget bakket terræn anbefales montering af anti-kip hjul. (Ekstraudstyr)

Nye brugere opfordres til at træne følgende i et område uden anden færdsel:

- Indstil Mini Crosseren til lav hastighed. Kør fremad og baglæns. Juster hastighedsvælger (Se fig. 1) gradvist opad og fornem ændringen i Mini Crosserens hastighed.
- Træn igangsætning og opbremsning. Bliv fortrolig med Mini Crosserens reaktionstid.
- Træn i at køre på snæver plads svarende til i en butik eller gennem en dør.
- Træn i at dreje, og undersøg hvor meget plads dette kræver. Kør altid langsomt når der skal drejes. Træn også baglæns kørsel.
- Træn i kurve kørsel samt i kørsel over forhindringer og ved kørsel på hældninger. Kør altid lige op/ned over kantsten og ramper. Aldrig på skrå. Se figurerne på efterfølgende sider.

- Prøv at bremse ved forskellige hastigheder og bemærk standselængderne.
- Prøv hvis muligt at køre på forskelligt underlag (vej, græs og grus).
- Træn i at vurdere hvor langt der kan køres på en batteriopladning. Læg mærke til hvor hurtigt batteriindikatoren går fra grøn til gul til rød. Bemærk at kørestrækningen reduceres ved kørsel i bakket landskab, modvind, koldt vejr og med lavt dæktryk.

## Advarsel

### Elektromagnetisk kompatibilitet (EMC)



Mini Crosseren opfylder de krav der er til scooters anvendelse i et miljø med elektromagnetisk støj. Der kan alligevel forekomme sjældne tilfælde hvor elektromagnetisk støj kan påvirke Mini Crosseren. Så som radio- og TV stationer, amatør radiosendere og mobiltelefoner.

Benyttes sådant udstyr i nærheden, anbefales det at slukke for Mini Crosseren. Mobiltelefoner bør ikke anvendes under kørsel.



Skulle der opstå ufrivillige bevægelser af Mini Crosseren, eller hvis bremsen frigøres, så sluk for Mini Crosseren, så snart det er sikkert at gøre det. En Mini Crosser kan under visse omstændigheder udløse butiksalarm.

## Afsnit 4E Færdselsregler

Færdselslovgivningen for scootere er forskellig fra land til land. Før køretøjet tages i brug udendørs, er det brugerens ansvar at gøre sig bekendt med gældende lovgivning.

I Danmark gælder følgende.

Hjælpemiddelkøretøjer som Mini Crosser med maksimalhastighed på op til 15 km/t regnes i færdselslovgivningen som cykler og færdselsregler for cykler skal følges ved hastigheder over 6km/t.

Ved kørehastighed indtil 6 km/t regnes Mini Crosseren som en "fodgænger", og ved denne hastighed må man gerne køre på fortovet. „Skildpadde“ fart svarer til ca. 6 km/t. Der skal kun køres med lys i lygtetændingstiden. Styrhjelm og sikkerhedssele er ikke påbudt.

Køretøjet er, som det også gælder for cykler, kun beregnet til en person:

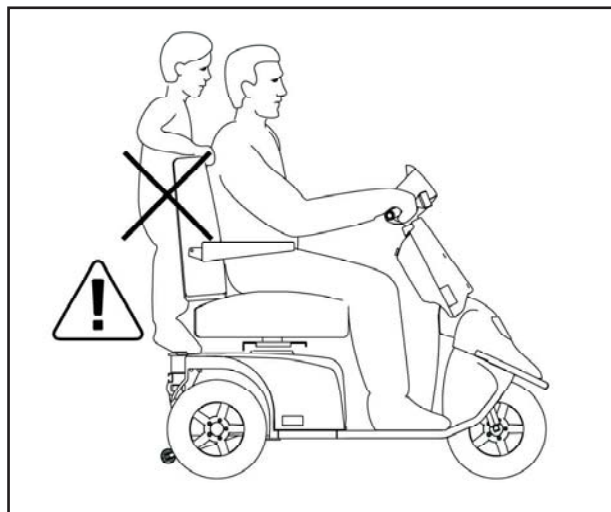

**Vær specielt opmærksom på følgende ved kørsel i trafikken:**

- Mini Crosseren er et lavt køretøj, der ikke altid er let at se for andre trafikanter. Vær helt sikker på, at andre trafikanter har set dig, før du kører ud på kørebanen.
- Hold øje med trafik bagfra. Hold godt ind til højre, når der køres på trafikeret vej.
- Højre- og venstresving i trafikkrøds. Vær opmærksom på cyklister og fodgængere. Følg køreregler for cykler.
- Hvor hurtigt tingene foregår. Hvor længe varer det grønne lys? Hvor hurtigt nærmer biler sig? Og så videre.

**Afsnit 4F            Specifikke køresituationer med illustrationer og beskrivelser:****Op af kantsten**

- Stands vinkelret på kantsten og hold 5-10 cm før denne. Hold øje med medtrafikanter.
- Læn kroppen fremover.
- Giv moderat gas, så køretøjet kan passere forhindringen, stop ikke på halvvejen, reducer hastigheden, når køretøjet er helt oppe.
- Er kantstenen for høj, så lad være at gøre flere forsøg, men find en alternativ rute

**Ned af kantsten**

- Læn kroppen tilbage.
- Køres der ud på en befærdet vej, så hold øje med trafikken.
- Kør forlæns ned i et lavt tempo. Vær opmærksom på at eventuelle anti-tip hjul ikke bliver hængende på kanten.

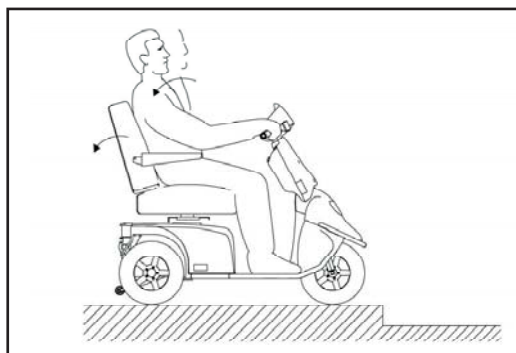

**Op af rampe/bakke:**

- A. Kontroller at en eventuel rampe er stabil.
- B. Læn kroppen fremover.
- C. Giv moderat gas, så køretøjet kan passere forhindringen, stop ikke på halvvejen, reducer hastigheden, når køretøjet er helt oppe. Skal der startes på en bakke, accelereres der langsomt for ikke at tippe bagover.

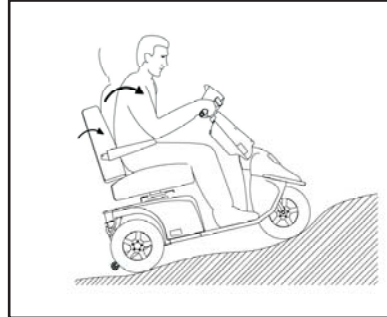
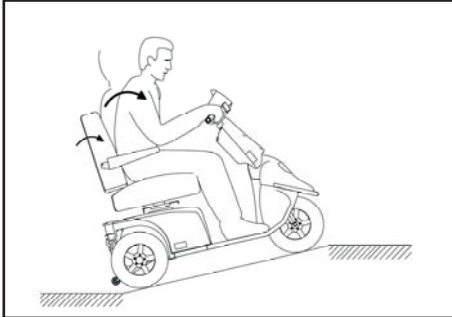
**Ned af rampe/bakke:**

- A. Kontroller at en eventuel rampe er stabil.
- B. Læn kroppen bagover.
- C. Kør langsomt nedad. Undgå at stoppe undervejs på stejle korte hældninger. På lange bakker anbefales det at standse op ind imellem, hvis man føler, at farten bliver for høj.

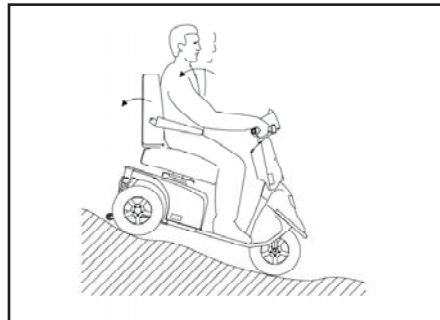
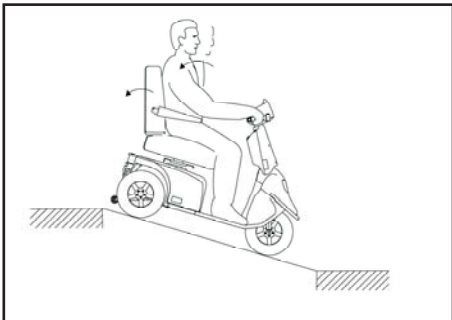
**På tværs af en bakke:**

- A. Læn kroppen til den side der vender opad.
- B. Undgå pludselige og skarpe manøvrer. Gælder især ved kørsel baglæns.
- C. Kør altid med lav fart.

**Afsnit 4G Antikip / støttehjul.**

Mini Crosseren er et meget stabilt køretøj. Ved forkert vægtfordeling eller uagtsom kørsel kan der dog være en vælterisiko. I disse tilfælde anbefaler vi derfor montering af støttehjul.

(Antikip / støttehjul er ekstra udstyr)

## AFSNIT 5 VEDLIGEHOLDELSE

Udover kontrol af dæktryk ved luftfyldte hjul, dækslidtage samt batteriopladning, er der stort set ingen vedligeholdelse nødvendig for Mini Crosseren. Sørg for at holde Mini Crosseren i en almindelig pæn stand. Sørg for at holde betjeningspanel, ladestik og elektronikboks under sædet fri for fugt.



For at sikre sig at Mini Crosseren er i en sikkerhedsmæssig god stand anbefaler vi følgende regelmæssige kontroller:

### Dagligt:

1. Test blinklysene og kørelysene før Mini Crosseren benyttes i mørke, eller ved nedsat sigtbarhed.

### Kvartalsvis:

1. Test af brems- og motorfrikobling.  
Når frikoblings håndtaget er skubbet ned, må Mini Crosseren ikke kunne skubbes.
2. Test af bremse frikoblings funktion  
Når bremse frikoblingshåndtaget i øverste position, skal batteriindikatoren blinke fejl, når Mini Crosseren er tændt og gassen aktiveres. Mini Crosseren må nu ikke kunne køre, når gasreguleringen aktiveres.

### Sikkerhedsbetinget eftersyn:

Den er sikkerhedsmæssigt beregnet for anvendelse i mindst 10 år, dog max. 5.000 timer, såfremt den gennemgår service- og sikkerhedseftersyn hvert år, svarende til 500 driftstimer. Servicen skal endten foregå hos Medema Danmark A/S, eller hos et autoriseret værksted.



**VIGTIGT:** Af sikkerhedsmæssige hensyn er det af højeste vigtighed at intervallet af service- og sikkerhedseftersyn overholdes for at minimere risici for bremsesvigt, kortslutninger i ledninger med evt. varmeudvikling og brand til følge.

**Afsnit 5A Dæk / lufttryk:**

Korrekt dæktryk for såvel baghjul som forhjul er 3,5 bar. Vær opmærksom på at for lavt dæktryk øger strømforbruget, hvorved kørestrækningen reduceres.

Påfyldning af luft foregår med samme type ventil, som anvendes til biler.

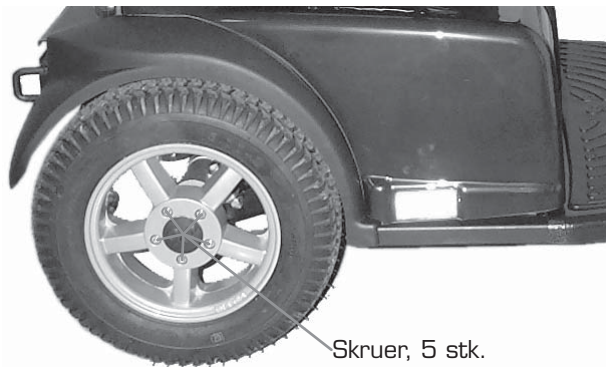
**Afsnit 5B Afmontering af baghjul:**

Skruer, 5 stk.

Figur 14 På billedet ses de 5 skruer som skal af. Hvorefter hjulet tages af. Ved genmontering skal fjederskiver igen monteres mellem hjulfælg og skruer. Umbrako nøgle 5 mm. Skruerne skal spændes godt til.

**Afsnit 5C Afmontering af forhjul:**

Figur 15

Umbrako  
nøgle

Figur 16 Fjern monteringsbolte med 17 mm gaffel og en umbrako nøgle 6 mm.

Umbrako  
nøgle  
Gaffel  
nøgle  
Ventil

Abb. 16A Ved afmontering af forhjulet til en 4-hjulet model skal der anvendes en 5 mm umbrakonøgle. Når hjulet igen skal monteres skal skrueerne spændes godt til.

**HUSK**

- at lukke al luft ud inden hjul adskilles for evt. lapning
- at sikre boltene med fjederskiver.

**Afsnit 5D Sikringer:**

Figur 17 Bagskærmen løsnes. Plastik låget tages op ved at klemme på siderne. Nu kan der skiftes sikringer.

**Mini Crosseren er udstyret med følgende sikringsystemer:**

1. Automatisk overbelastningssikring, som begrænser strømmen til motoren. Denne sikring er indbygget i styringen og kan ikke justeres. Sikringen beskytter mod overbelastning af både styring og motor. Ved overbelastning reduceres strøm til motor - efter afkøling i 2 til 5 minutter kan der igen opnås fuld fart og trækraft.
2. Styresikringen beskytter mod fejl i ledningsnettet og print. Den sidder under bagskærmen.
3. Ladesikringen beskytter ledninger fra batterier til ladestik.
4. Hovedsikring beskytter mod kortslutning i hovedstrømkredsen. Sikringerne er placeret under bagskærmen bag batterierne. (Se figur 17) Sikringstype DIN 2581.
5. Såfremt tændingsnøglen drejes samtidig med, at gasreguleringen påvirkes, kan køretøjet af sikkerhedshensyn ikke køre.
6. Lygter og horn er beskyttet med elektroniske sikringer, der beskytter mod evt. kortslutning. For at forebygge utilsigtet kortslutning ved udskiftning af en pære, skal Mini Crosseren ved isætning af ny pære slukkes og derpå tændes igen, når pæren er skiftet.

Sikringerne sidder under bagskærmen:

1	2
20 A	10 A

Sikring, 1:	1 x 20A sikring:	Ladning.
Sikring, 2:	1 x 10A sikring:	Kontrol system.

Hovedsikringerne, 80 A, er placeret på kablerne ved hver batteri.

## Afsnit 5E Batterier / opladning

I Mini Crosseren benyttes lukkede, vedligeholdelsesfrie batterier GEL (Exide 12V/56Ah). De udvikler normalt ikke gas og må ikke påfyldes med vand. Kun batterier af GEL typen må benyttes til Mini Crosser Nordic.

Vær opmærksom på, at batteriernes kapacitet aftager med tiden og ved lave temperaturer. Dette betyder i praksis, at et køretøj med gamle batterier har mindre kørestrækning, end det havde, dengang batterierne var nye.

Batterikapaciteten ved  $-10^{\circ}\text{C}$  er ca. halvdelen af tilsvarende kapacitet ved  $+20^{\circ}\text{C}$ .

Batteriproducenten anbefaler, at batterierne oplades ved en temperatur fra  $+10^{\circ}$  til  $+30^{\circ}\text{C}$ , for at opnå en ladetid som angivet under "Tekniske Data". Ladetiden forlænges ved temperatur under  $20^{\circ}\text{C}$ . Det skyldes at batteriet rent kemisk har sværere ved at modtage strømmen. For at undgå dybdeafloadede batterier anbefales det, at man oplader i et opvarmet rum. Er det ikke muligt hver dag, er det en god ide at oplade Mini Crosseren i et varmt rum en gang om ugen. (Se side 18, punkt 5 F)

Nye batterier opnår først fuld kapacitet efter ca. 20 gange af- og opladninger.



Brugte batterier skal afleveres hos Deres leverandør eller på miljødepot. Vær forsigtig med håndteringen af eventuelt utætte batterier, da de indeholder ætsende syre bundet i en gel-masse.

Det er vigtigt, at batterierne monteres korrekt. Batteripoler og snaplåse er mærkede +/- . De skal monteres som vist på skitsen herunder. Vær sikker på at snap låsene er ordentligt lukkede. Der må af samme grund ikke være grater på polerne.

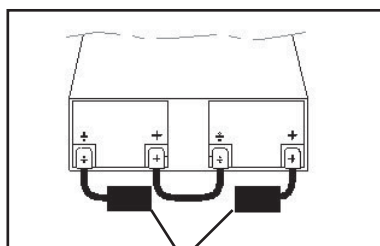

Placering af 80 A sikringer.

Rød ledning til plus. Sort/blå ledning til minus.

Mini Crosseren bør lades op, når køretøjet ikke er i brug. Den type oplader, som leveres fra fabrikken er automatisk virkende således, at den selv slår fra, når batterierne er fuldt opladede. Opladeren bruger kun strøm, når der lades. Lad derfor opladeren være tilsluttet, indtil Mini Crosseren skal bruges igen.

Laderen vil stå og blinke indtil den er færdig. Derpå lyser laderen konstant.

Hvis Mini Crosseren sættes bort for oplagring i længere tid, vil det være tilstrækkeligt at lade op en gang pr. måned. Ved oplagring skal batterierne altid være fuldt opladet, da de ikke kan tåle at henstå afladet igennem længere tid.



Laderen må **ikke** stå på sædet under selve opladningen.

På næste side kan man se, hvordan ladeapparatet sættes i køretøjet. Derudover henvises til instruktionen for det pågældende ladeapparat. Her vil man bl.a. kunne læse, hvordan ladeapparatet viser, at køretøjet er fuldt opladet.



Benyt aldrig andre ladeapparater, end de fra fabrikken leverede, uden først af kontakte forhandleren.

Skal opladning foregå undendørs, skal der vælges en lukket oplader uden blæser.

Brug kun en lader som er beregnet til opladning af tørre vedligeholdelsesfrie GEL batterier. Max. ladestrøm er 12A. Ladekabel må ikke forlænges.

Figur nedenunder viser polariteten af ladestikket.



Til laderen.

Lade stik NEUTRIK NC3MX

- 1 24V
- 2 0V
- 3 INHIBIT

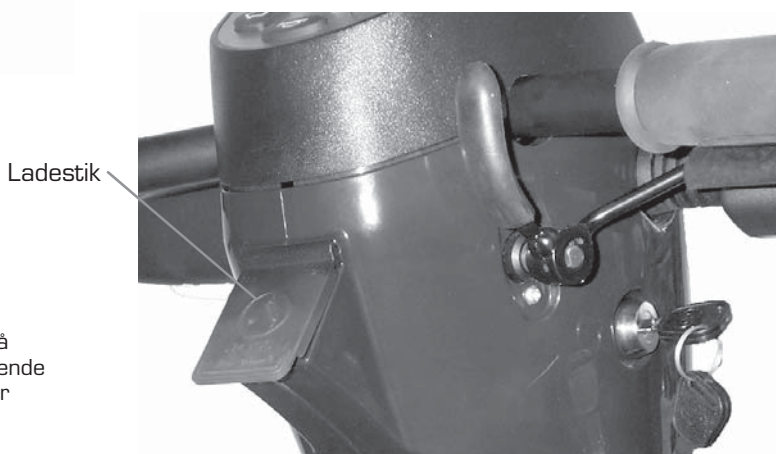

Figur 18 Ladestik forbindes til 3 polet stik på styrestolpe. Den hvide streg skal vende opad. Ladestikket er placeret under beskyttelsespladen.

Sådan gør man, når man skal oplade:

- A. Sluk køretøjet, nøglen drejes i position O
- B. Stik opladerstikket ind i Mini Crosser'ens ladestik.
- C. Stik opladerens netdel ind i stikkontakt (210 - 230 V vekselstrøm) og tænd for kontakten.

Når opladningen er færdig.

- D. Sluk for stikkontakten og tag ladestikket ud. Mini Crosseren kan ikke køre, når ladestikket sidder i køretøjet.

## Afsnit 5F Opbevaring

Mini Crosser'en er beregnet til brug i alt slags vejr. Opbevaring og opladning bør ske under tag og er bedst ved temperatur over 0 °C. Derudover skal opladeren også stå tørt, denne må dog ikke tildækkes under brug.

Ved henstilling i længere tid, anbefaler vi at Mini Crosseren bliver afdækket, så den er beskyttet imod støv, regn og sollys.

## Afsnit 5G Frikobling & bugsering

Frikobling (fig. 19): Frikoblingshåndtaget er placeret i højre side

1. Drej nøglen i (0) stilling.
2. Frikoblingshåndtaget trækkes op.  
Nu er motorbremsen frikoblet, og køretøjet kan skubbes eller trækkes, men det kan ikke køre selv.



**NB!! Frikobling må ikke ske på skrånende terræn.**  
Når frikobling er sket, kan Mini Crosseren rulle

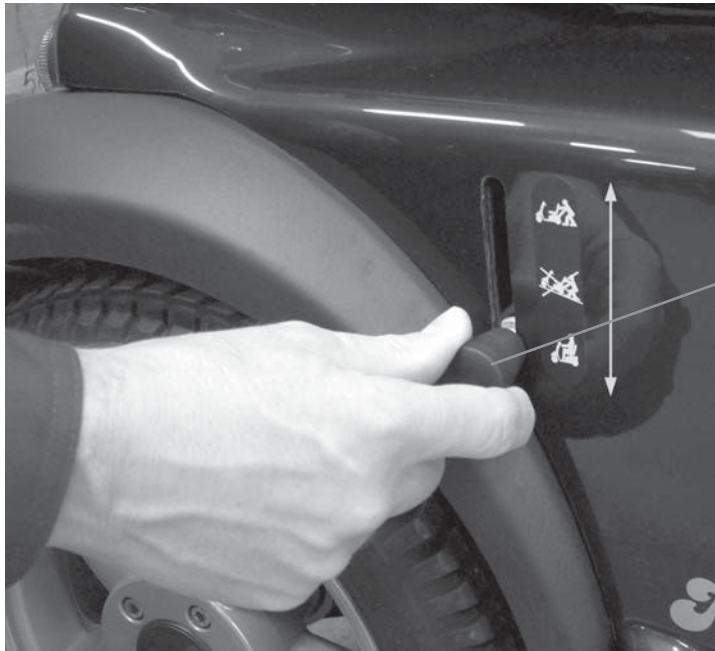

Figur 19 Skub håndtaget op frikobling, og køretøjet kan skubbes.  
Træk håndtaget ned for aktivering af motor. (Standardindstilling)  
Håndtaget skal trækkes op, når køretøjet skal skubbes. Når bugsering er tilendebragt, trækkes frikoblingshåndtaget ned igen.  
Nu er køretøjet bremsset og kan køre normalt.

### Bugsering.

Mini Crosseren kan trækkes eller skubbes, når den er frikoblet.

Skal Mini Crosseren trækkes, fastgøres tovet til øje i kofanger fortil - ved gul markering.

**Træk ikke hurtigere end svarende til maximum 5 km/t.**

Hav altid nøglen drejet på (0) under bugsering.

Når bugsering er tilendebragt, trækkes frikoblingshåndtaget ned igen. Nu kan køretøjet køre normalt.

## Afsnit 5H Rengøring

Rengøring af Mini Crosseren skal ske med en let opvredet klud, tør evt. efter med vaskeskind. Anvendelse af højtryksrensere eller vandslange m.m. kan forårsage skader på Mini Crossernes elektronik.

## AFSNIT 6 TRANSPORT



Mini Crosseren skal altid være fastspændt og håndbremsen låst ved transport i bil eller trailer. Undgå at løfte i styret, armlæn og i skærme. Skal man lave et mindre løft, kan der tages fat i kant mellem baglygter bagtil og i kofangeren foran.



Figur 20

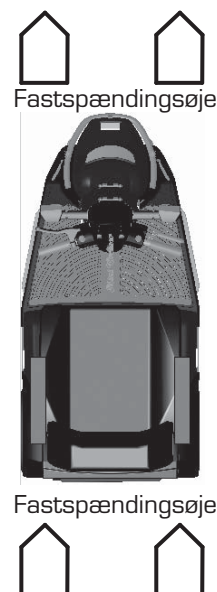

Ved transport i stationcar kan sædet evt. løftes af, og styret lægges ned. Herved reduceres maksimumshøjde til 68 cm.

Fastspænding i bil sker med seler fastgjort i øjer på Mini Crosseren for- og bagtil, alle markeret med gult.



Brugeren skal derudover altid være uafhængigt fastspændt til selve bilen / bussen efter reglerne derom i færdselslovgivningen. Husk at slukke for Mini Crosseren under transport. Nøglen drejes til 0.

## AFSNIT 7 TRANSPORT I FLY

Hvis Mini Crosseren skal transporteres i fly, kan flyselskabet kræve, at batterierne er flygodkendte, og at luften er lukket ud af dækkene.

Nogle flyselskaber kræver desuden at forbindelsen mellem batterierne er afbrudt. Dette gøres ved at fjerne mellemkabel på batterierne (Se afsnit 5E). For at dette kan ske, skal sæde og bagskærmen afmonteres, se figur 5, 6 og 7, side 7. Flycertifikat kan rekvireres hos leverandøren.

Ekstra afbryder for batterier kan leveres (Ekstraudstyr)

## AFSNIT 8 FORSIKRING

En Mini Crosser med max. hastighed på 15 km/t er i lovens forstand en cykel, og der kræves ikke en særskilt forsikring.

De fleste Indbo-/Villaforsikringer gælder som ansvarsforsikring for cyklister og dermed også for brugere af Mini Crosser.

Vi anbefaler, at bruger taler med forsikringsselskabet herom ved levering af køretøjet. Evt. må en ansvarsforsikring tegnes separat for denne.

**AFSNIT 9 FEJLFINDING**

Herunder vises en oversigt over forskellige fejl som vi erfaringsmæssigt oplever. Der er angivet mulige årsager dertil og et forslag til at afhjælpe den på:

<b>FEJL</b>	<b>MULIGE ÅRSAGER</b>	<b>AFHJÆLPNING</b>
Mini Crosser vil ikke køre.  Der er ikke lys i batteriindikator.	Nøglen er ikke drejet til start.  Batterier er helt afladede. Styresikring er sprunget. Hovedsikring er brændt over.	Drej nøgle, vent 5 sek. Før gasregulering aktiveres.  Lad batterierne op. Skift sikring. Kontakt Deres leverandør.
Mini Crosser vil ikke køre.  Der er lys i batteriindikator.	Mini Crosseren har været overbelastet.  Der er fejl i elektronikken. Batterierne er afladede. Ladestikket ikke taget ud.	Afvent ca. 1 min., før der køres igen. Køretøjet skal være slukket (Se side 10, Kørsel med Mini Crosser)  Kontakt leverandør. Kontakt leverandør. Tag ladestikket ud.
Kørehastighed er for lille.	Hastighedsvælger står på langsom. Elektronikken er overbelastet. Der er for lidt luft i dækkene.	Skift til hurtigere fart.  Stop og vent et par sekunder før start. Pump dækkene op til rette tryk.
Kørestrækning er for lille pr. opladning.	Batterierne er ikke i orden. Lav temperatur.  Opladeren er ikke i orden. Der er for lidt luft i dækkene.  Fremgangsmåden for opladning er forkert.	Oplad batterierne og kontroller, at grønne lampe på oplader lyser inden kørsel. Kontakt leverandør. Pump dækkene op til korrekt tryk. Læs brugsanvisning.
Ladelampe på oplader lyser ikke, når oplader sluttes til lysnet og Mini Crosser. Læs opladers brugsanvisning.	Ingen strøm i kontakten. Fejl i ledning. Fejl i oplader.	Tænd for kontakten. Kontakt leverandør. Kontakt leverandør.
Færdig kontrollampe på oplader lyser ikke, selv om oplader har ladet i 10-12 timer. Læs opladers brugsanvisning.	Der har været strømafbrydelse. Laderen er i gang med efterladning. Batterierne er ikke i orden. Der er fejl i ladestik til Mini Crosser'en	Slut opladeren til igen og gentag ladeforløb. Kontroller igen 1/2 time senere. Kontakt leverandør. Skub ladestik helt ind og gentag ladeforløb.

Opladers »færdig« lampe lyser selv ved tilkobling ved delvis afladede batterier. Læs opladers brugsanvisning.	Sikring i opladeren er brændt over. Kontakt i ladestik er i uorden.	Kontakt leverandøren. Kontakt leverandøren.
Opladers lampe lyser fejl: Læs opladers brugsanvisning.	Ladestik ikke sat i, eller der er fejl i ledningsnet. Batterispændingen er for lav til at opladningen kan starte.	Skub opladerstik ind eller kontakt leverandøren. Kontakt leverandøren.

Tabellen herunder angiver de fejltyper som batteri indikatoren kan angive i forbindelse med en elektronisk fejl på Mini Crosseren. Et antal lamper vil blinke. Tæl disse og aflæs i tabellen hvilken type fejl der er tale om. Ved fejlene 2, 3, 8, 9 og 10 kan man som bruger typisk ikke stille noget op. Men det anbefales at man kan oplyse antallet af diode når leverandøren kontaktes .

<b>1 lampe</b>	Batterierne skal lades op eller der er en dårlig forbindelse til et batteri. Check alle forbindelser mellem controller og batterier. Hvis disse er OK, så prøv at oplade batterierne
<b>2 lamper</b>	Der er en dårlig forbindelse til motoren. Check forbindelsen mellem motor og controller.
<b>3 lamper</b>	Der er en kortslutning fra motor til en batteriforbindelse.
<b>4 lamper</b>	Bruges ikke
<b>5 lamper</b>	Bruges ikke
<b>6 lamper</b>	Lader er tilkoblet Fjern lader.
<b>7 lamper</b>	Fejl i gas reguleringen. Vær sikker på at gas reguleringen er i neutralstilling når Mini Crosseren tændes.
<b>8 lamper</b>	Der er en fejl i controlleren.
<b>9 lamper</b>	Der er en dårlig forbindelse til motorbremsen eller magnetbremsen er frikoblet. Check forbindelser fra bremse til controller eller skub bremsehåndtaget tilbage.
<b>10 lamper</b>	En høj spænding over 38V har været påført controlleren. Ses normalt ved en dårlig batteri forbindelse. Check alle forbindelser fra batterier til controller.

### Programmering.



Mini Crosserens køreegenskaber kan ændres med en programmeringsenhed. Parametre som hastighed, acceleration og bremsning kan ændres. **Af sikkerhedsmæssige årsager, må ændringer kun foretages af uddannet personale,** såsom Mini Crossere tekniker og konsulenter eller autoriserede servicefolk på hjælpemiddelcentraler eller lignende.

## AFSNIT 10 Reklamationsret

Mini Crosser A/S yder ifølge købeloven 2 års reklamationsret fra fakturadato på fabriktions- og materialefejl / -mangler.

Reklamationsretten dækker ikke fejl, skader eller slidtage, direkte eller indirekte opstået, som følge af forkert betjening, ringe vedligeholdelse, vold eller uautoriseret indgreb.

Mini Crosser A/S kan ikke drages til ansvar overfor forkert anvendelse af vore produkter.

Reklamation og varereturnering

Ved fejl, mangler eller evt. udeblevne leverancer bedes henvendelse rettet til:

Forhandler: **Medema Danmark AS**

Langvadbjergvej 3  
Snebjerg  
7400 Herning

Faktura SKAL fremvises overfor Medema Danmark A/S i forbindelse med anvendelse af reklamationsretten og fremsendes sammen med købt(e) vare(r) til Medema Danmark A/S.

Reklamation over mangler på leverede produkter skal efter at køber har, eller burde have, opdaget manglen / fejlen ske til Medema Danmark A/S senest inden 14 dage efter modtagelsen. På forlangende skal køber fremvise hvori manglen består.

**AFSNIT 11    TEKNISKE DATA**

	<b>MC 130 3W</b>		<b>MC 130 4W</b>		
	<b>Nordic</b>		<b>Nordic</b>		
	Min.	Max.	Min.	Max.	
Max brugervægt		140		140	kg.
Længde		1360		1390	mm
Bredde		655		655	mm
Længde, sammenklappet		1350		1350	mm
Bredde, sammenklappet		655		655	mm
Højde, sammenklappet	640 (1)	1080	640 (1)	1080	mm
Total vægt med batterier og sæde	134		144		Kg
Vægt, tungest del	18 (2)		18 (2)		Kg
Statistik stabilitet ved nedkørsel	15 / 26		15 / 26		° / %
Statistik stabilitet ved opkørsel	15 / 26		15 / 26		° / %
Statistik stabilitet ved Sideværts	15 / 26		15 / 26		° / %
Rækkevidde (brugervægt 85 kg)	35 (3)		35 (3)		km
Rækkevidde (brugervægt 140 kg)	30 (3)		30 (3)		km
Dynamisk Stabilitet (max. sikker hældning)	11 / 19		11 / 19		° / %
Max. stigeevne	15 / 26		15 / 26		° / %
Max. kantstenshøjde, opkørsel	120		120		mm
Max. kantstenshøjde, nedkørsel	130		130		mm
Max. frihøjde	100		100		mm
Max. hastighed, frem	4	15	4	15	Km/h
Bremselængde ved max. hastighed	600	3500	600	3500	mm
Sædevinkel	3		3		°
Effektiv sædedybde	460		460		mm
Effektiv sædebredde	460		460		mm
Højde, sædeforkant til vej	590	690	590	690	mm
Ryglænsvinkel	- 30	+75	- 30	+75	°
Ryglæns højde	500		500		mm
Højde, sædeforkant til fodplade	420	520	420	520	mm
Vinkel mellem ben og sædet	0	45	0	45	°
Afstand mellem armlæn og sæde	140	230	140	230	mm
Venderadius, min.	1270		1590		mm
Min. venderadius imellem 2 vægge	1600		2000		mm
Betjening af gashåndtag	4		4		N

- (1) Styrstamme sammenklappet, uden sæde  
 (2) Sæde inkl. glideskinne  
 (3) 56 Ah batterier - jf. ISO 7176-4

Køretøjet opfylder følgende standarder.

- Test af statisk stabilitet (ISO 7176-8)
- Test af styring (ISO 7176-14)
- Klimatest (ISO 7176-9)
- Brandtest (ISO 7176-16)

Køretøjet er testet af TNO Leiden, Holland, jf. EN 12182 og EN 12184.

# Mini Crosser A/S Mini Crosser Nordic 3W

Et selskab i **medema**  
GRUPPEN

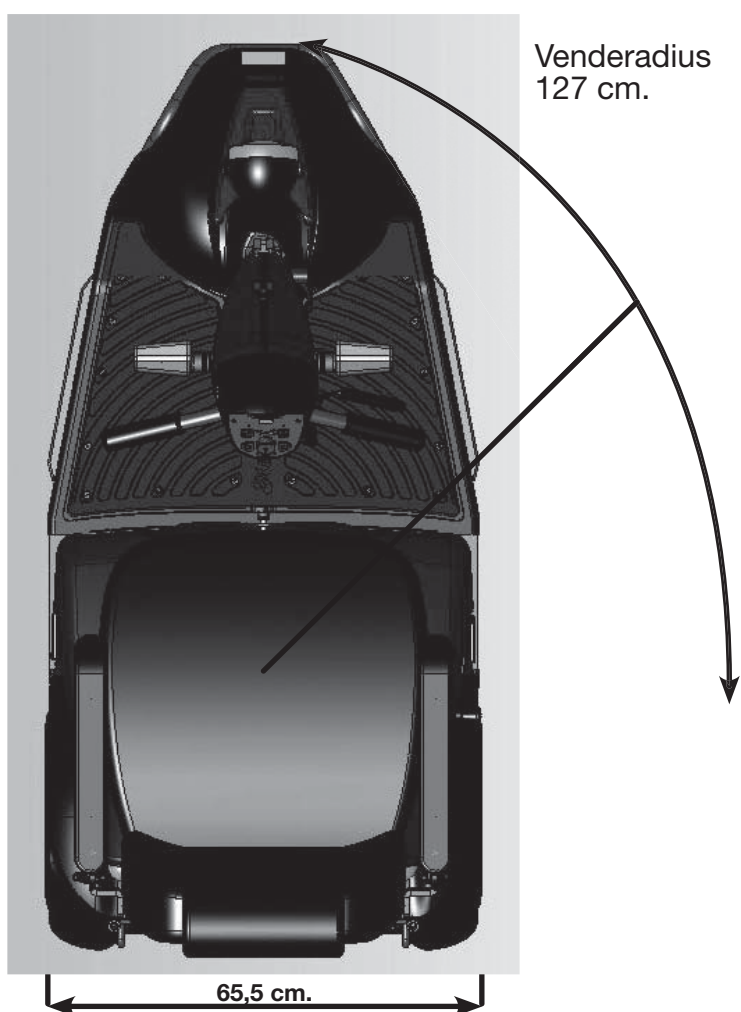
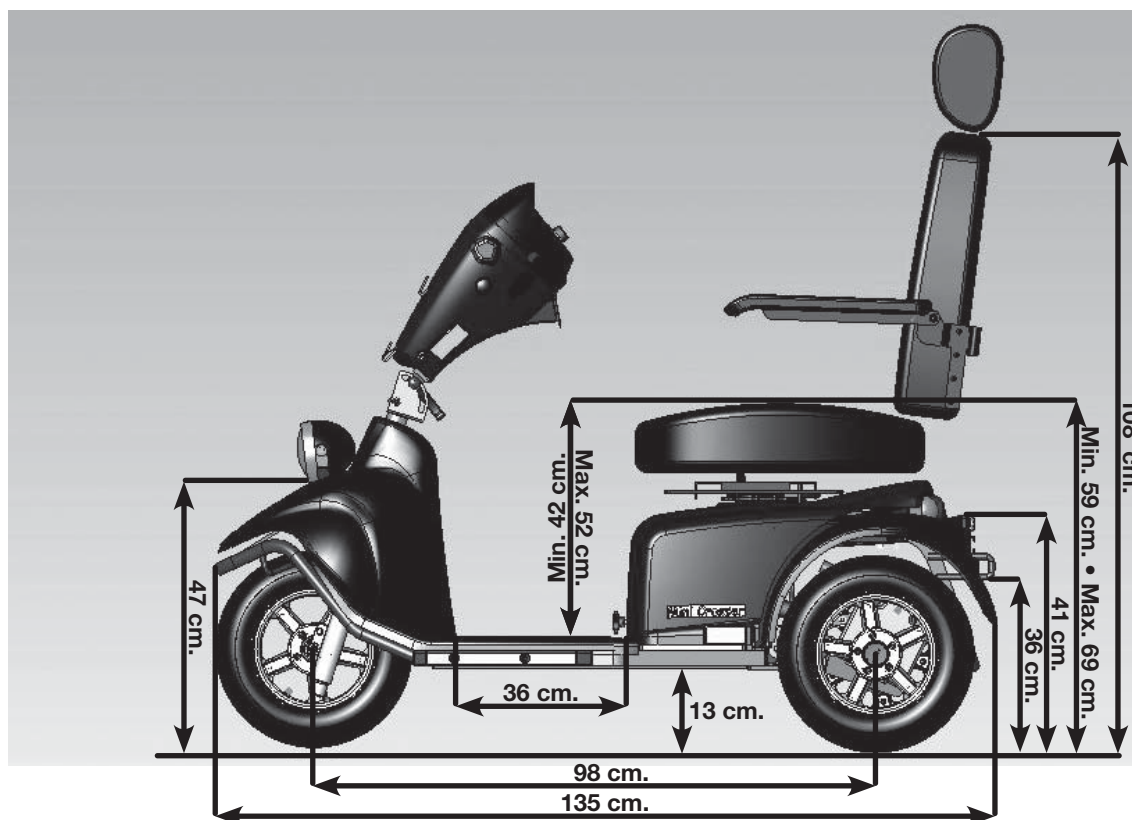

Transporthøjde: 64 cm

Målet uden sæde og sammenklappet styr.

# Mini Crosser Nordic 4W

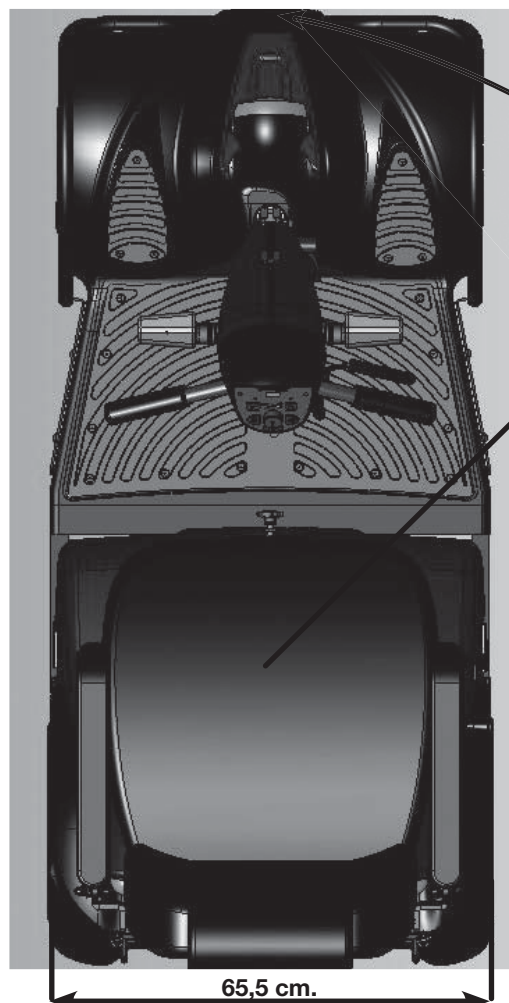
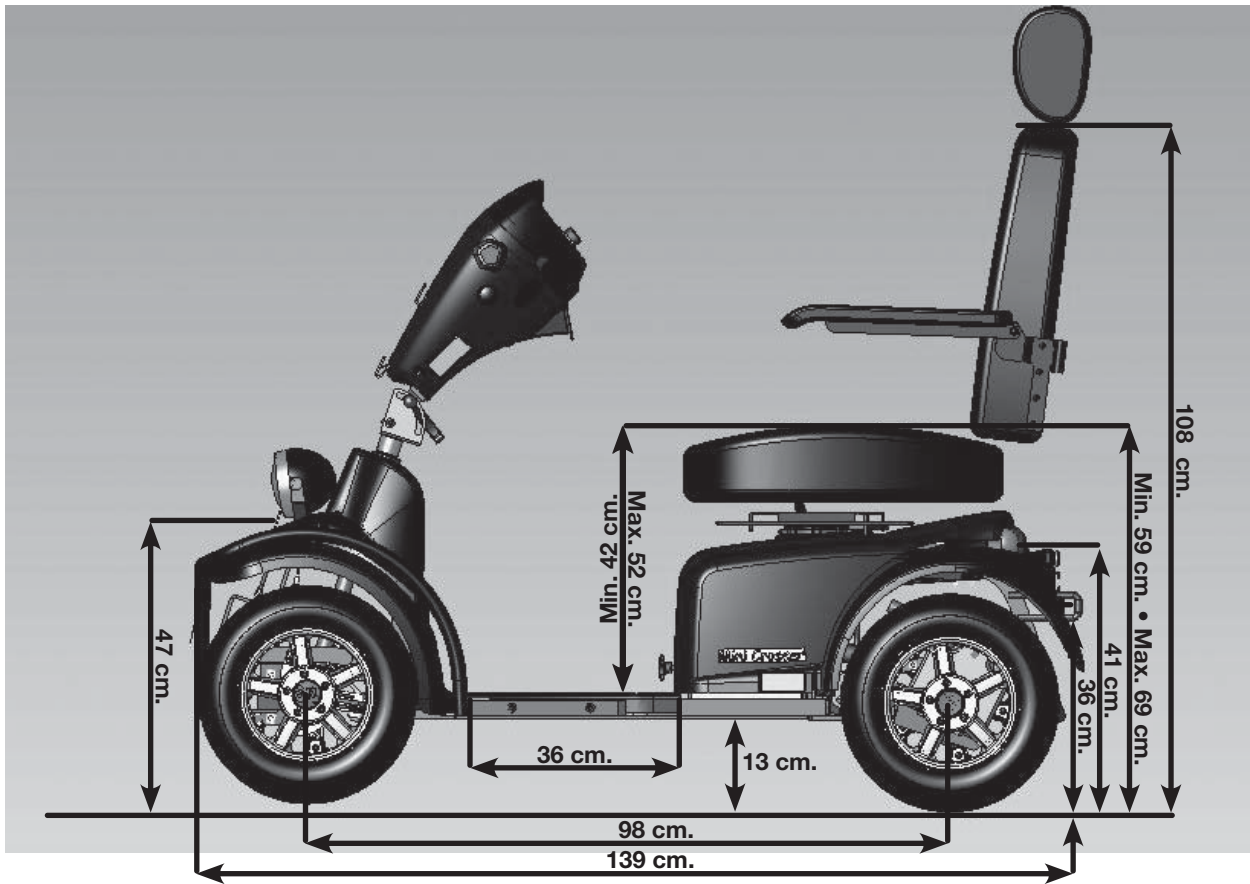

Transporthøjde: 64 cm

Målet uden sæde og sammenklappet styr.

