

BRUGERVEJLEDNING

Mini Crosser Lite

3W & 4W

Serienr.: _____

Leveringsdato: / 200



Denne brugervejledning har varenummer: P9-0036

Udleveret af:

Dato:

Indholdsfortegnelse

Afsnit 1.....	introduktion	3
Afsnit 2.....	betjeningspanel	4
Afsnit 3.....	serienummerskilt	5
Afsnit 4	kørsel med Lite.....	6
Afsnit 4b	sikkert ind og ud af Lite.....	6
Afsnit 4a.....	kørsel med Lite.....	6
Afsnit 4c.....	generelle sikkerhedsråd:.....	7
Afsnit 4d	kørsel med Lite.....	7
Afsnit 4e.....	færdselsregler	8
Afsnit 4f	specifikke køresituationer med illustrationer og beskrivelser:	9
Afsnit 5	vedligeholdelse	11
Afsnit 5a.....	klargøring / tilpasning.....	12
Afsnit 5b	dæk / lufttryk:	14
Afsnit 5c.....	afmontering af for- og baghjul:.....	14
Afsnit 5d	udskiftning af elektriske pærer.....	14
Afsnit 5e.....	udskiftning af sikringer til lys/ladning.....	14
Afsnit 6.....	thermosikring	15
Afsnit 7.....	batterier / opladning	16
Afsnit 7a.....	batterier / opladning	17
Afsnit 8.....	bugsering / frikobling	18
Afsnit 9.....	rengøring.....	18
Afsnit 10.....	adskillelse / samling	19
Afsnit 11.....	færdselsregler	20
Afsnit 12.....	forsikring.....	20
Afsnit 13.....	reklamationsret	20
Afsnit 14.....	fejlfinding	21
Afsnit 15.....	datablad	23
Afsnit 16.....	montering af seler.....	24
Afsnit 17.....	internationale forhandler.....	25
Notater.....		26

Har De spørgsmål, der ikke umiddelbart besvares i denne brugsanvisning, vil vi bede Dem rette henvendelse til:

Medema Danmark AS
 Enggårdvej 7
 DK-7400 Herning
 Tlf. +45 70 10 17 55
 www.medema.dk

Vi vil med glæde besvare Deres spørgsmål.



**Mini Crosser Lite importeres til Skandinavien af
 Medema Danmark AS**
Mærket

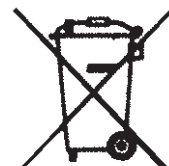

I henhold til bekendtgørelse nr. 105 af 27. Februar 2002 om medicinsk udstyr.
 Udført i overensstemmelse med norm EN 12184, køretøj kategori b

Afsnit 1 Introduktion

De har nu overtaget et eldrebet køretøj, som er et hjælpemiddel for kørsel på fast vej samt på græs og i let skrånende terræn. Et såkaldt klasse B køretøj i henhold til den europæiske klassificering af elektriske scootere.

Lite er beregnet til én person med maksimum vægt på 136 kg.

For at få fuld glæde af dette køretøj - og for at undgå driftsforstyrrelser og ulykker - vil vi anbefale, at De sætter Dem grundigt ind i denne brugsanvisning, før De kører ud.

Lite er et eldrebet hjælpemiddel med 3 eller 4 hjul.

Lite har træk på begge baghjul gennem en transaksel som på en bil.



Ethvert køretøj kan vælte ved uheldig betjening, og man kan forårsage skade på andre personer. Lån derfor ikke Deres køretøj ud.

I denne brugervejledning, er der afsnit som beskriver situationer, hvor personskade kan opstå og derfor kræver ekstra opmærksomhed. Disse afsnit er mærket:

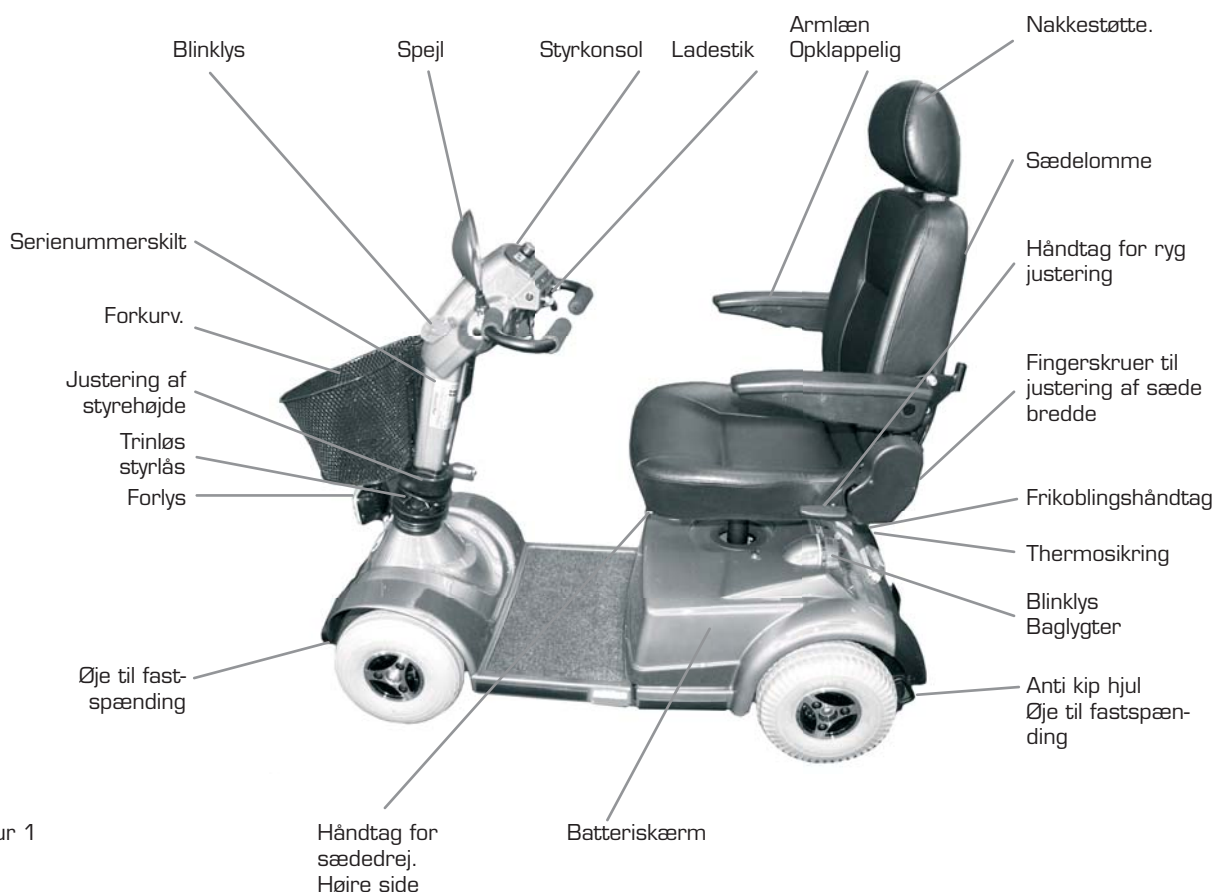

Figur 1

Afsnit 2 Betjeningspanel

Figur 2

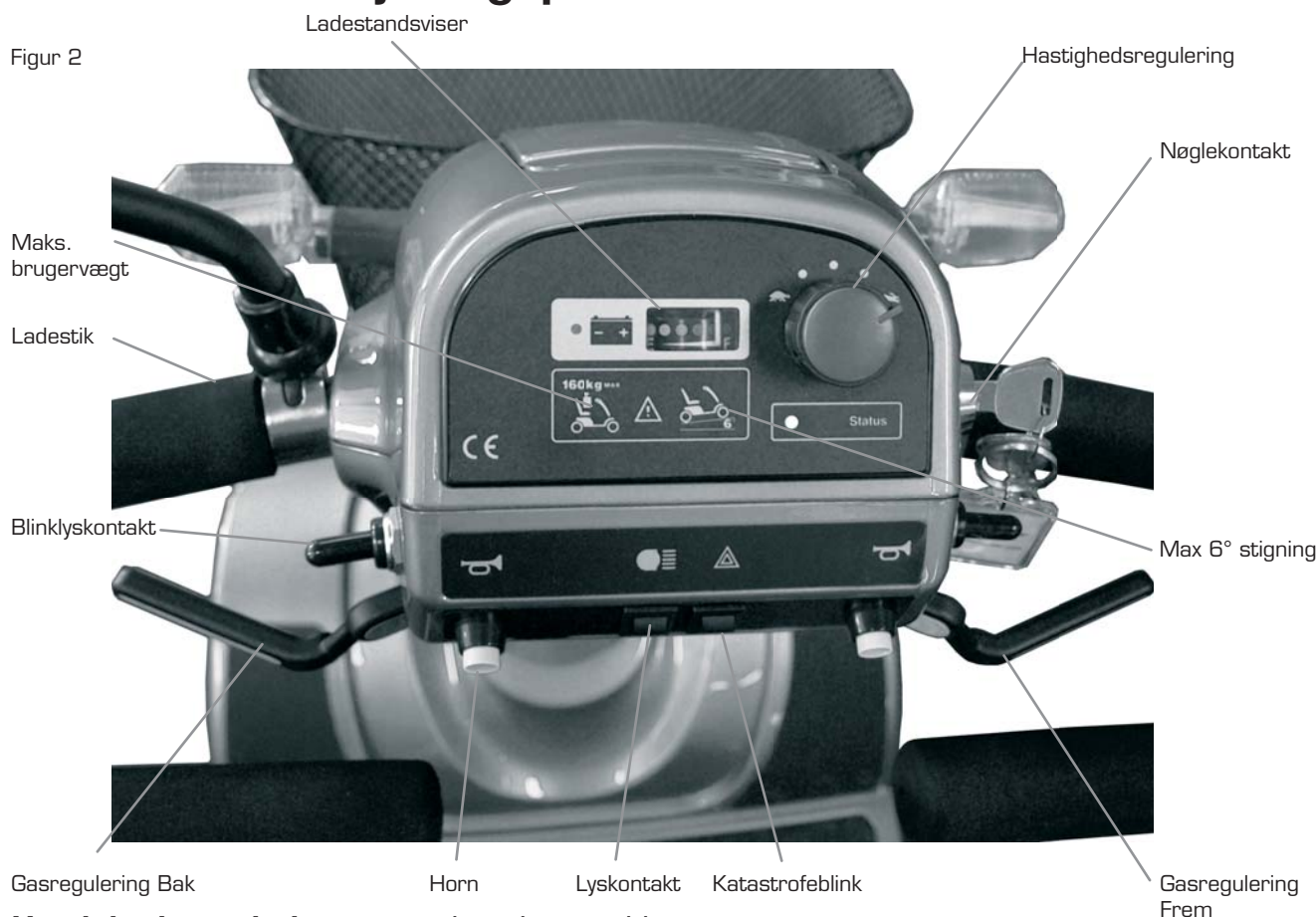

Hastighedsregulering sættes i ønsket position.

Laveste hastighedsområde er ca. 4 km/t.

Højeste hastighedsområde er ca. 12 km/t.

Ladestandsviser er grøn i højre side, gul på midten og rød i venstre side.

Stregen i displayet viser batteriernes ladetilstand. Befinder strengen sig på grønt område, er køretøjet fuldt opladet. Strengen vil i takt med forbruget bevæge sig mod venstre. Af-læses bedst under kørsel på plan fast vej.

Vær opmærksom på: De bliver ikke advaret når køretøjet er ved at være afladet, dvs. De skal selv holde øje med, hvornår der skal lades op på ny.

Katastrofeblink: Aktiveres ved at trykke på knappen.

Nøglekontakt: Når nøglen sættes i nøglekontakten og drejes, kan De køre.

Lyskontakt: Tænder forlygte og baglygter.

Gasregulering: Trykker man på gasreguleringen i højre side, kører køretøjet fremad - tryk-ker man i venstre side, kører den tilbage. Dette kan byttes om, hvis det ønskes. Der bak-kes kun med ca. ½ kraft, svarende op til 4 km/t.

Blinklyskontakt: Trykkes mod venstre ved sving til venstre og mod højre ved sving til højre. Nulstilles ved at trykke igen på samme retning.

Horn: Elektrisk horn. Aktiveres gennem tryk på hornkontakten.

Ladestik: Her sættes ladestikket fra laderen i. Køretøjet kan ikke køre, når ladestikket er isat.

Afsnit 3 Serienummerskilt

På serienummerskiltet er model, produktionsår, måned samt serienummer angivet. Op-giv venligst dette nummer ved henvendelse om service, reservedele etc.

Skiltet er placeret på styrestammen (Se Figur 1)

Serienummerskilt



Mini Crosser® Enggaardvej 7, DK-7400 Herning
TEL:DK + 45 7010 1755/SV + 46 0304 34880
E-mail: info@minicrosser.com

Værenr. / (01)

Seriernr.: 3-S5026404003C10

Max. person vægt / vikt - kg
136

Max person vægt

Model beskrivelse
MC LITE 3W

Egen vægt: 94
Max. km/t: 12

Egen vægt: Vægt af køretøjet med batterier og standard sæde.

Serienummer

Afsnit 4 KØRSEL MED LITE

Afsnit 4A Sikkert ind og ud af Lite.

 Det er vigtigt at lære sig en sikker teknik til ind- og udstigning af Lite.

 I hovedtræk bør følgende procedure følges:

- Vær sikker på Liten er slukket (se afsnittet betjeningspanel) ved ind- og udstigning, ellers vil Lite kunne sætte i gang, hvis gasreguleringen berøres ved et uheld.
- Vær sikker på at Lite er bremsset. (Håndtaget til motorfrikobling er i nederste position). Se figur 15 side 18.
- Vip styrstammen op i lodret position.
- Drej eventuel sædet 45° eller 90° og vær sikker på at sædelåsen er låst (faldet i hak)
- Vip eventuel armlænet op.

For nogle brugere kan assistance fra en hjælper anbefales. Hjælperen bør:

- Være opmærksom på selv at undgå skader i forbindelse med at løfte/sænke/støtte brugeren.
- Sikre, at den står stabilt og er forhindret i at kunne bevæge sig. Sluk for Lite og kontroller at den er bremsset, og at sædet er drejet i hak. enten 45° eller 90°.
- Sikre sig, at sædet der flyttes til er stabilt.

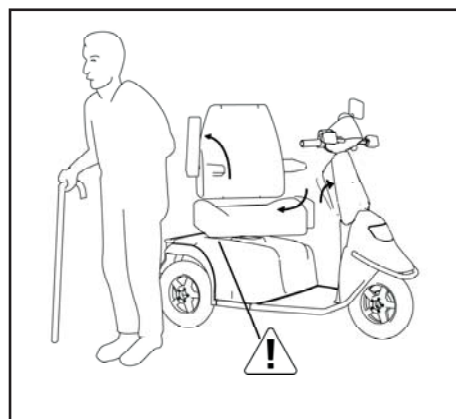

Afsnit 4B Kørsel med Lite

 Der er 2 bremsesystemer på Lite: Motorbremse og magnetbremse.

- Motorstyringen afpasser køretøjets fart også ned ad bakke.
- Magnetbremsen er automatisk og slår til, når Liteen er standset. I nødstilfælde kan Liteen standses øjeblikkeligt ved at dreje på nøgleomskifteren. Vær opmærksom på, at der da sker en meget brat opbremsning. Baghjulene vil blokere!
Må ikke bruges ved normal kørsel!
Bremsen må aldrig frikobles mekanisk med frikoblings håndtaget på hældninger. Funktionen er kun beregnet til brug, når Liteen skal skubbes på plan vej.

**Afsnit 4C****Generelle sikkerhedsråd:**

- Sørg for at ryglænet er i opret position, og at sædet er monteret i laveste mulige position.
- Positioneringssele anbefales, hvis brugeren ikke selv er i stand til at holde en god kørestilling.
- Kør efter forholdene. Tag hensyn til lys, trafik og vejrlig. Vær særlig opmærksom ved kørsel i mørke eller i dårligt vejr som regn- og snevejr. Undgå kørsel på hældninger med dårligt underlag, så som: sne, is, nyslået græs, vådt græs og våde blade.
- Kør aldrig i påvirket tilstand. Gælder såvel spiritus, som euforiserende stoffer og medicin.
- Reducer omgående farten hvis du føler, at du er ved at miste kontrollen.
- Brug altid blinklysene ved retningsskift.
- Kontroller at lys og blinklys virker før kørsel. Brug lys ved kørsel i lygtetændings-tiden.
- Hold så vidt muligt på styret med begge hænder og med et fast greb

**Afsnit 4D****Kørsel med Liteen****VIGTIGT!**

Selv om Lite er meget stabil, kan den vælte. Undgå pludselige skift i hastighed og retning ved høj hastighed, dårligt føre og ikke mindst ved kørsel på skrånninger.

Lite kan på korte strækninger køre op ad større hældninger, end den er testet dynamisk stabil til. Det samme gælder kørsel ned af sådanne hældninger. I disse tilfælde er der større risiko for, at Lite kan tippe og ligefrem vælte. Vær derfor ekstra opmærksom på at følge de kørselstips, der nævnes i det følgende.

Nye brugere opfordres til at træne følgende i et område uden anden færdsel:

- Indstil Lite til lav hastighed. Kør fremad og baglæns. Juster hastighedsvælger (Se fig. 1) gradvist opad og fornem ændringen i Mini Crosserens hastighed.
- Træn i igangsætning og opbremsning. Bliv fortrolig med Lites reaktionstid.
- Træn i at køre på snæver plads svarende til i en butik eller gennem en dør.
- Træn i at dreje og undersøg hvor meget plads dette kræver. Kør altid langsomt når der skal drejes. Træn også i baglæns kørsel.
- Træn i kurve kørsel samt i kørsel over forhindringer og ved kørsel på hældninger.

Kør altid lige op/ned over kantsten og ramper. Aldrig på skrå.
Se figurerne på efterfølgende sider.

- Prøv at bremse ved forskellige hastigheder og bemærk bremselængderne.
- Prøv hvis muligt at køre på forskelligt underlag (vej, græs og grus).
- Træn i at vurdere hvor langt der kan køres på en batteriopladning. Læg mærke til hvor hurtigt batteriindikatoren går fra grøn til gul til rød.
Bemærk at kørestrækningen reduceres ved kørsel i bakket landskab, modvind, koldt vejr og med lavt dæktryk.



Advarsel



Elektromagnetisk kompatibilitet (EMC)

Lite opfylder de krav der er til scooters anvendelse i et miljø med elektromagnetisk støj. Der kan alligevel forekomme sjældne tilfælde hvor elektromagnetisk støj kan påvirke Lite. Så som radio- og TV stationer, amatør radiosendere og mobiltelefoner.

Benyttes sådant udstyr i nærheden, anbefales det at slukke for Lite. Mobiltelefoner bør ikke anvendes under kørsel.



Skulle der opstå ufrivillige bevægelser af Lite, eller hvis bremsen frigøres, så sluk for Lite, så snart det er sikkert at gøre det. En Lite kan under visse omstændigheder udløse butik-salarmer.

Afsnit 4E Færdselsregler

Færdselslovgivningen for scootere er forskellig fra land til land. Før køretøjet tages i brug udendørs, er det brugerens ansvar at gøre sig bekendt med gældende lovgivning.

I Danmark gælder følgende.

Hjælpemiddelkøretøjer som Lite med maksimalhastighed på op til 12 km/t regnes i færdselslovgivningen som cykler og færdselsregler for cykler skal følges ved hastigheder over 6 km/t.

Ved kørehastighed indtil 6 km/t regnes Lite som en "fodgænger", og ved denne hastighed må man gerne køre på fortovet. „Skiltpadde“ fart svarer til ca. 6 km/t. Der skal kun køres med lys i lygtetændingstiden. Styrhjelm og sikkerhedssele er ikke påbudt.



Køretøjet er, som det også gælder for cykler, kun beregnet til en person:

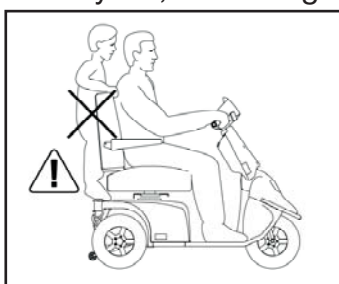

Vær specielt opmærksom på følgende ved kørsel i trafikken:

- Lite er et lavt køretøj, der ikke altid er let at se for andre trafikanter. Vær helt sikker på, at andre trafikanter har set dig, før du kører ud på kørebanen.
- Hold øje med trafik bagfra. Hold godt ind til højre, når der køres på trafikeret vej.
- Højre- og venstresving i trafikkrus. Vær opmærksom på cyklister og fodgængere. Følg køreregler for cykler.
- Hvor hurtigt tingene foregår. Hvor længe varer det grønne lys? Hvor hurtigt nærmer biler sig? Og så videre.

Afsnit 4F Specifikke køresituationer med illustrationer og beskrivelser:**Op af kantsten**

- A. Stands vinkelret på kantsten og hold 5-10 cm før denne. Hold øje med medtrafikanter.
- B. Læn kroppen fremover.
- C. Giv moderat gas, så køretøjet kan passere forhindringen, stop ikke på halvvejen, reducer hastigheden, når køretøjet er helt oppe.
- D. Er kantstenen for høj, så lad være at gøre flere forsøg, men find en alternativ rute

**Ned af kantsten**

- A. Læn kroppen tilbage.
- B. Køres der ud på en befærdet vej, så hold øje med trafikken.
- C. Kør forlæns ned i et lavt tempo. Vær opmærksom på at anti-tip hjul ikke bliver hængende på kanten.

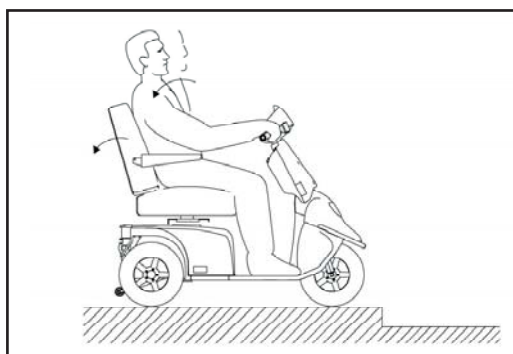

Op af rampe/bakke:

- A. Kontroller at en eventuel rampe er stabil.
- B. Læn kroppen fremover.
- C. Giv moderat gas, så køretøjet kan passere forhindringen, stop ikke op på halvvejen, reducer hastigheden, når køretøjet er helt oppe. Skal der startes på en bakke, accelereres der langsomt for ikke at tippe bagover.

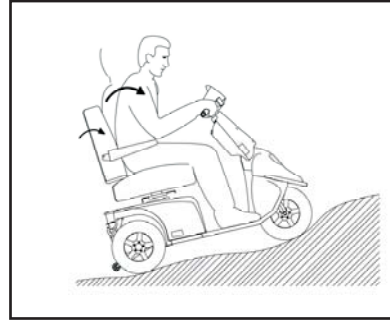
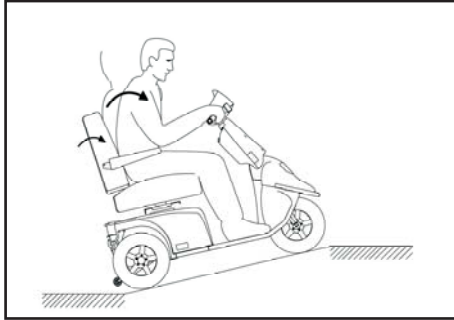
**Ned af rampe/bakke:**

- A. Kontroller at en eventuel rampe er stabil.
- B. Læn kroppen bagover.
- C. Kør langsomt nedad. Undgå at stoppe undervejs på stejle korte hældninger. På lange bakker anbefales det at standse op ind imellem, hvis man føler, at farten bliver for høj.

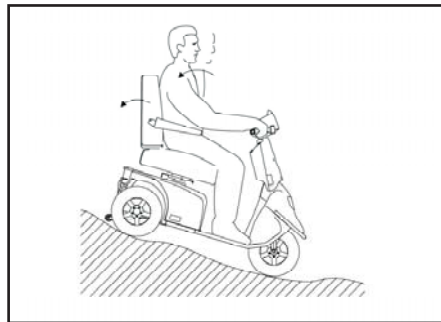
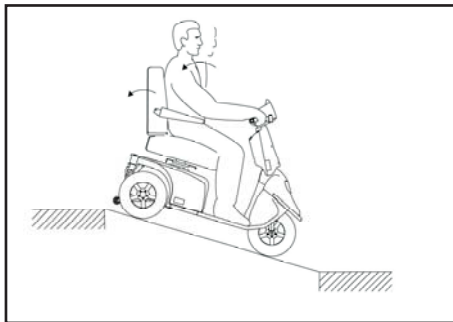
**På tværs af en bakke:**

- A. Læn kroppen til den side der vender opad.
- B. Undgå pludselige og skarpe manøvrer. Gælder især ved kørsel baglæns.
- C. Kør altid med lav fart.

Afsnit 5 VEDLIGEHOLDELSE

Udover kontrol af dæktryk af luftfyldte hjul, dækslidtage samt batteriopladning, er der stort set ingen vedligeholdelse nødvendig for Lite. Sørg for at holde Lite i en almindelig pæn stand. Sørg for at holde betjeningspanel, ladestik og elektronikboks under sædet fri for fugt.

Punkterfrie hjul kan fås mod merpris.



For at sikre sig at køretøjet er i sikkerhedsmæssig god stand anbefaler vi følgende regelmæssige kontroller:

Dagligt:

1. Test blinklysene og kørelysene før Lite benyttes i mørke eller ved nedsat sigtbarhed.

Kvartalsvis:

1. Test af brems- og motorfrikobling.
Når frikoblings håndtaget er aktiveret, må Lite ikke kunne skubbes.
2. Test af bremse frikoblings funktion
Når bremse frikoblingshåndtaget er skubbet fremad, skal batteriindikatoren blinke fejl, når Lite er tændt. Lite må nu ikke kunne køre, når gasreguleringen aktiveres.
3. Smør sæderøret med syrefri olie.

Sikkerhedsbetinget eftersyn:

Lite'en er beregnet for anvendelse i mindst 6 år, dog max. 3.000 timer, såfremt den gennemgår service- og sikkerhedseftersyn hvert 3. år på et autoriseret værksted.

Afsnit 5A Klargøring / Tilpasning

Batteriskærmen fjernes.

Dette gøres ved at tage fat i hjulskærmen (Pkt. 3) og trække. Batteriskærmen er monteret med velcro. Når man har løsnet batteriskærmen, skal der fjernes 2 ledninger fra baglyset, før batteriskærmen helt løftes væk. (Figur 4)



Figur 3

Højderegulering af sæde:

Figur 4

Fjern sædet (Figur 3): Dette gøres ved, at man stiller sig ved siden af køretøjet. Drej sædet en smule - tag fat i pkt. 1 & 2, og løft sædet af.

Regulering af sædehøjde.

Sæderøret reguleres ved at løsne bolten, (Figur 5, pkt. 4) ved hjælp af 13 mm nøgler. Når sæderøret er sat i den ønskede højde,

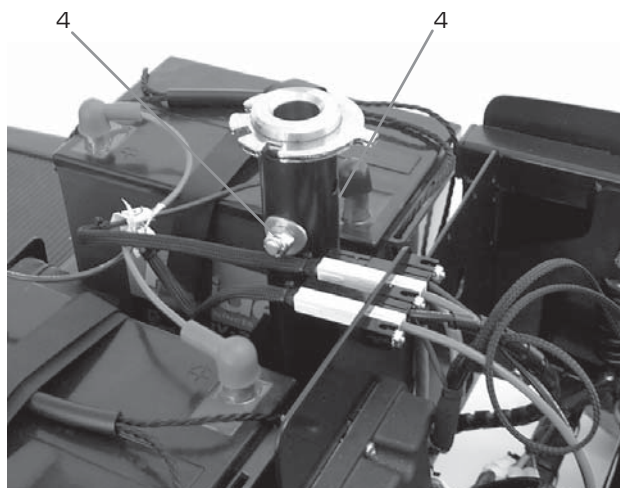

Figur 5



HUSK da at skrue bolten ordentligt på igen.

Vigtigt.

Når batteriskærmen igen monteres på køretøjet, skal ledningerne atter monteres til baglyset.

Sædet sættes ned i sæderøret.

Styrstammen:

Kan justeres i hældning med ca. 30° bagud. (Se. fig. 6). Styret kan fastholdes i ønsket position med spændegreb som vist (1).

Ønskes styret lagt ned for transport løsnes spændegrebet, og kuglelåsen under spændegrebet trykkes ind i begge sider samtidigt (2). Styret kan nu lægges ned til vandret stilling. (Se Fig. 7)

1. Spændegreb

2. Kuglelås



Figur 6

Når styret igen rettes op for kørsel, skal spændegrebet spændes i rette stilling. Vær opmærksom på, at kuglelåsen skal „gå i hak“.



Figur 7

Regulering af armlænet:

Armlænene kan justeres ind og ud.
Fingerskruerne findes under sædet.
(Se Figur 8)
Find den bredde der passer Dem bedst
og spænd til.

Justerbar skrue

Justerbar skrue

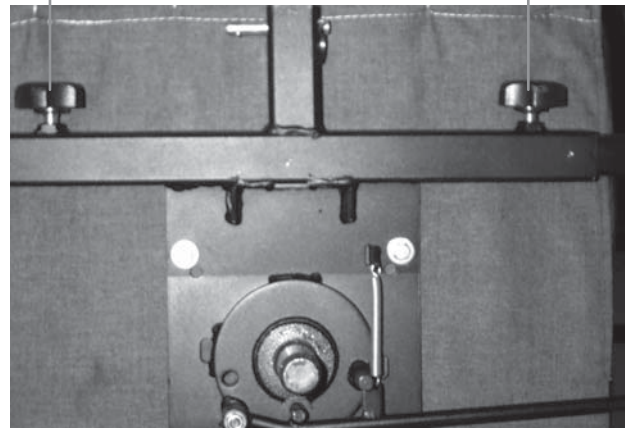

Figur 8

Regulering af ryglænet:

Ryggen kan justeres i hældning.
Dette gøres ved at trække håndtaget
opad.
(Se Figur 9)

Ryglæn justering



Figur 9

Sædedrej:

Håndtaget trækkes op.
Herved frigøres sædet så det frit kan
drejes 180°.

Når håndtaget slippes går det selv i ind-
greb og fastholder sædet for hver 45°.
(Se figur 10).

Dette håndtag er som standard monteret
i højre side, men kan, hvis man
ønsker dette monteres i venstre side.

Håndtag for
sædedrej

Figur 10

Afsnit 5B Dæk / lufttryk:

Korrekt dæktryk for såvel baghjul som forhjul er 2,5 bar. Vær opmærksom på at for lavt dæktryk øger strømforbruget, hvormed kørestrækningen reduceres, samt unødvendig slid på dækkene.

Påfyldning af luft foregår med samme type ventil, som anvendes til biler.

NB: Husk at lukke luften ud af slangen, inden fælgen skilles ad i forbindelse med punktering / dæk skifte.

Afsnit 5C Afmontering af for- og baghjul:

Møtrikken løsnes og skrues af med 19 mm topnøgle.

Ved genmontering af baghjul: HUSK at montere feder i noten på akslen inden fastspænding af møtrik.



NB:

Møtrikken må kun afmonteres én gang, for ikke at svække låsningen af denne.



Figur 11

Baghjul afmonteres



Figur 12
Forhjul afmonteres

Afsnit 5D Udskiftning af elektriske pærer

Forlygteglasset afmonteres v.h.a. en skruetrækker med X-kærv. Pæren er en 24V/10W BA15s.

Forreste blinklys adskilles v.h.a. en lille skruetrækker med X-kærv. Pæren er en 24V/0,1A BA9s

Bageste lygter adskilles uden værktøj. Pærerne er alle 24V/3W med glassokkel.

Afsnit 5E Udskiftning af sikringer til lys/ladning

Disse er placeret under batteriskærmen under sædet i sorte gummi beskyttelser.

Sikringerne er almindelige Autosikringer.

Lygter/blinklygter bagest: 2 stk á 5 A

Lade sikring: 1 stk á 15 A

Afsnit 6 Thermosikring

Køretøjets styring og motor er sikret mod overbelastning ved en thermosikring, som sidder under sædet.

Ved overbelastning vil udløserknappen springe ud, og køretøjet vil stoppe.

Efter et par minutter kan udløserknappen trykkes ind igen for fortsat kørsel. (Se Fig. 13)



Figur 13

Thermosikring

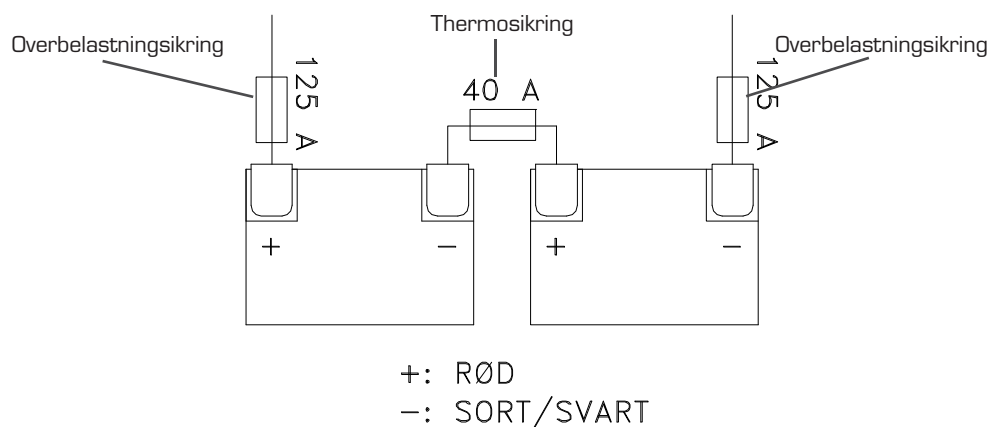

Figur 14

Overbelastningssikringen på batterierne ses på figur 14.

Afsnit 7 Batterier / opladning

I Lite benyttes lukkede vedligeholdelsesfrie GEL batterier (Exide 12V/33Ah LxBxH 175x205x175 mm). De udvikler normalt ikke gas og må ikke påfyldes med vand. Kun batterier af GEL typen må benyttes til Lite.

Vær opmærksom på, at batteriernes kapacitet aftager med tiden og ved lave temperaturer. Dette betyder i praksis, at et køretøj med gamle batterier har mindre kørestrækning, end det havde, dengang batterierne var nye.

Batterikapaciteten ved -10°C er ca. halvdelen af tilsvarende kapacitet ved $+20^{\circ}\text{C}$.

Batteriproducenten anbefaler, at batterierne oplades ved en temperatur fra $+10^{\circ}$ til $+30^{\circ}\text{C}$. Ladetiden forlænges ved temperatur under 20°C . Det skyldes at batteriet rent kemisk har sværere ved at modtage strømmen. For at undgå dybdeafloadede batterier anbefales det, at man oplader i et opvarmet rum. Er det ikke muligt hver dag, er det en god ide at oplade Lite i et varmt rum en gang om ugen.

Nye batterier opnår først fuld kapacitet efter ca. 20 gange af- og opladninger.



Brugte batterier skal afleveres hos Deres leverandør eller på miljødepot. Vær forsigtig med håndteringen af eventuelt utætte batterier, da de indeholder ætsende syre bundet i en gelmasse.

Det er vigtigt, at batterierne monteres korrekt. Batteripoler er mærkede +/- . De skal monteres som vist på skitsen side 15. Vær sikker på at batterikablerne er ordentligt monteret. Der må af samme grund ikke være grater på polerne.

Køretøjet bør stå til opladning når køretøjet ikke er i brug. Den type oplader, som leveres fra fabrikken er automatisk virkende således, at den selv slår fra, når batterierne er fuldt opladede. Opladeren bruger kun strøm, når der oplades. Lad derfor opladeren være tilsluttet, indtil Lite skal bruges igen.

Medema Danmark kan levere og anbefaler Mini Crosser 6A oplader. Andre ladere skal godkendes af Medema Danmark inden ibrugtagning.

Laderen vil stå og blinke indtil den er færdig. Derpå lyser laderen konstant!

Hvis køretøjet sættes bort for oplagring i længere tid, vil det være tilstrækkeligt at lade op en gang pr. måned. Ved oplagring skal batterierne altid være fuldt opladet, da de ikke kan tåle at henstå afladet igennem længere tid.



Laderen må ikke stå på sædet under selve opladningen.

Afsnit 7A Batterier / opladning

Batterierne er placeret og fastspændt under batteriskærmen lige under sædet.

Køretøjet må aldrig aflades helt. Den type oplader, som leveres fra fabrikken virker automatisk således, at den selv slår fra, når batteriet er fuldt opladet.

Opladeren bruger kun strøm, når der oplades.

Hvis batterierne undtagelsesvis skulle blive helt afladede, skal de hurtigst muligt oplades igen.

Vær opmærksom på, at batteriernes kapacitet aftager med tiden og ved lave temperaturer. Dette betyder i praksis, at et køretøj med 2-3 år gamle batterier har mindre rækkevidde end det havde, dengang batterierne var nye.

Når batterierne er ved at være udslidte, viser det sig ved at kørestrækning pr. opladning formindskes i forhold til nye batterier.

Sådan oplades Deres køretøj:

- a. Tag nøglen ud.
- b. Ladestikket sættes i ladebøsningen på styret.
- c. Tænd for opladeren ved stikkontakten.
- d. Nu vil ladelampen tænde på opladeren. Når batterierne er fuldt opladede, vil også „færdig lader lampen“ tænde og samtidig er batterimåleren på styrkonsollen nået op i FULD position. Læs desuden særskilt opladers brugsanvisning for opladeren.
- e. Lad opladeren være tændt og tilsluttet, indtil De skal bruge køretøjet igen.
- f. Når De skal køre slukkes først på stikkontakten, og derefter tages ladestikket ud af køretøjet.

Nederst på siden illustreres det, hvor ladestikket sidder.

Lite kan ikke køre under opladning. Opladetid fra tom til fuld er ca. 8 timer. Visse opladere fortsætter dog opladningen i op til 12 timer. Opladeren kan være tændt og tilsluttet uden tidsbegrænsning.



Laderen må ikke stå på sædet under selve opladningen.

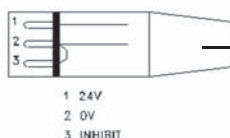

Til laderen.

Lade stik NEUTRIK NC3MX

Ladestik

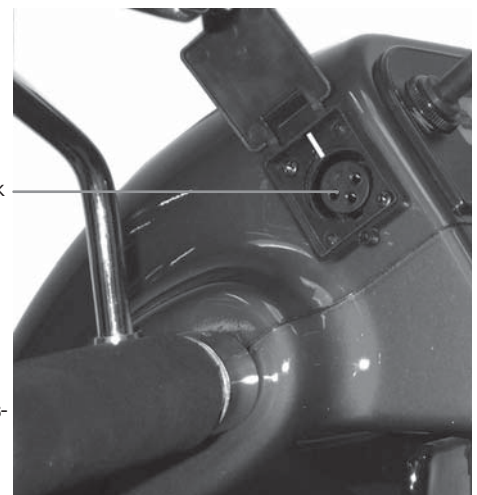

Figur 14 Den hvide streg på Mini Crosser Lite ladestik skal passe med den hvide streg på ladestikket.

Afsnit 8 Bugsering / Frikobling

Hvis man skulle være så uheldig at få motorstop, kan køretøjet skubbes. Nøglen skal altid tages ud, før man skubber køretøjet.

Køretøjet frikobles på følgende måde:

Frikoblingshåndtaget i bagskærmens højre side trækkes opad. Nu kan køretøjet skubbes eller bugseres, dog ikke hurtigere end 5 km/t.

Frikobling må ikke ske på skrånende terræn.



NB! Når et køretøj er frikoblet, er der ingen bremsefunktion.



Figur 15 Frikoblingshåndtaget sidder ovenpå batteriskærmens højre side. Træk håndtaget op ad for at frikoble. Når køretøjet skal tilkobles igen, skal man trykke ned på håndtaget.

Afsnit 9 Rengøring

Rengøring af Lite skal ske med en let opvredet klud, og tør evt. efter med vaskeskind. Anvendelse af højtryksrensere eller vandslange m.m. kan forårsage skader på Lite's elektronik.

Afsnit 10 Adskillelse / samling

Hvis køretøjet skal transporteres i fly kan flyselskabet kræve, at batterierne er godkendte, og at luften er lukket ud af dækkene.

- A Tag nøglen ud af tændingslåsen.
- B Tag forkurven af.
- C Løft sædet af. Se afsnit 5A, side 12.
- D Fjern batteriskærmen. Skærmen er fastgjort med velcro.
- E Fri kobel køretøjet. Se afsnit 8 side 18 for proceduren.
- F Fjern derefter begge batteristik. (se figur 16)
- G Afmonterer batteri kabelsko. (figur 16)
- H Fjern remmen, der holder batterierne på plads, og løft batterierne op fra de respektive fordybninger.
- I Adskil hovedkablet. (Se figur 17)

Batterikabelsko

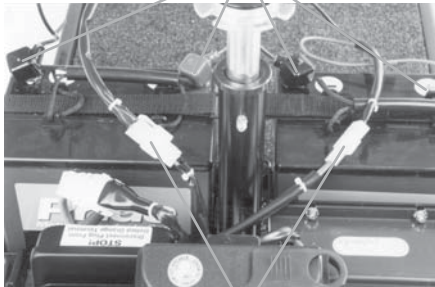

Figur 16 Batteristik frakoble her

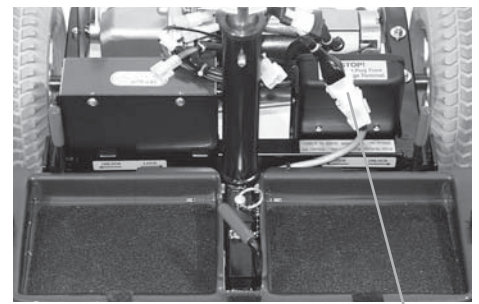

Figur 17

Hovedkabel

- J Styrstammen sænkes til fodpladen. (Figur 18) Spændegrebet løsnes (1) Kuglelåsen trykkes ind - begge sider samtidigt (2) Styret kan nu lægges ned til vandret stilling. Når styret igen rettes op for kørsel, skal spændegrebet spændes i rette stilling. Vær opmærksom på, at kuglelåsen skal „gå i hak“.

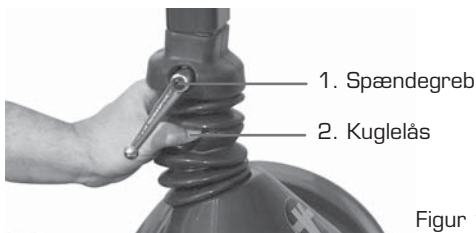

Figur 18

KÅben snaplåsen, husk at trykken palen ind. (Figur 19)

- L Skub forsigtigt forenden og motorenheden fra hinanden, mens De holder en hånd på sædesoklen og en hånd på det håndtag på forenden, der er placeret mellem batterifordybningerne. (Figur 20)

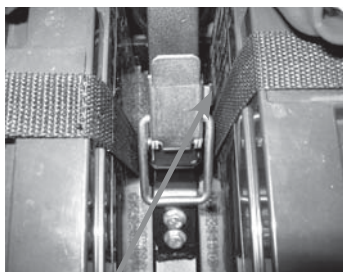

Figur 19

Pal

Håndtag Sæderør / sokkel

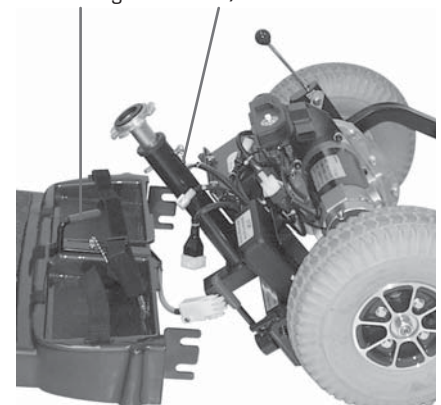

Figur 20

Når køretøjet skal samles, følges ovenstående anvisning, men i modsat rækkefølge

Afsnit 11 Færdselsregler

Et hjælpemiddel som Lite med en maksimalhastighed på op til 12 km/t. regnes i færdselsloven som cykel. Færdselsregler for cykler skal følges ved hastigheder over 6 km/t. Ved kørehastighed indtil 6 km/t. regnes køretøjet som en „fodgænger“, og under denne hastighed må man altså gerne køre på fortovet. „Skildpaddefart“ svarer til ca. 4 km/t. Der skal kun køres med lys i lygtetændingstiden. Styrthjelm er ikke påbudt.

Køretøjet er, i lighed med cykler, kun beregnet til en person.



Kørsel på vejen:

Under kørsel skal man især passe på følgende:

- Trafik bagfra
- Hold godt til højre, når der køres på trafikeret vej
- Vær helt sikker på, at andre trafikanter har set Dem, før De kører ud på kørebanen, cykelstien eller drejer.

Afsnit 12 Forsikring

En elscooter eller elkørestol regnes i forsikringsmæssige henseende som en cykel, da max. hastigheden ikke overstiger 15 km/t. Derfor er den på samme måde som en cykel som oftest dækket af en sædvanlig familieforsikrings ansvarsdel.

Evt. kasko - eller tyveriforsikring må tegnes særskilt.

Vi anbefaler, at De ved modtagelsen af Deres køretøj taler med Deres forsikringsagent herom.

Afsnit 13 Reklamationsret

Mini Crosser A/S yder ifølge købeloven 2 års reklamationsret fra fakturadato på fabriktions- og materialefejl / -mangler.

Reklamationsretten dækker ikke fejl, skader eller slidtage, direkte eller indirekte opstået, som følge af forkert betjening, ringe vedligeholdelse, vold eller uautoriseret indgreb.

Mini Crosser A/S kan ikke drages til ansvar overfor forkert anvendelse af vore produkter.

Reklamation og varereturnering

Ved fejl, mangler eller evt. udeblevne leverancer bedes henvendelse rettet til:

Forhandler: Medema Danmark AS, Enggårdvej 7, Snejbjerg, 7400 Herning

Faktura SKAL fremvises overfor Medema Danmark A/S i forbindelse med anvendelse af reklamationsretten og fremsendes sammen med købt(e) vare(r) til Medema Danmark A/S.

Reklamation over mangler på leverede produkter skal efter at køber har, eller burde have, opdaget manglen / fejlen ske til Medema Danmark A/S senest inden 14 dage efter modtagelsen. På forlangende skal køber fremvise hvori manglen består.

Afsnit 14

FEJLFINDING

Herunder vises en oversigt over forskellige fejl som vi erfaringsmæssigt oplever. Der er angivet mulige årsager dertil og et forslag til at afhjælpe den på:

FEJL	MULIGE ÅRSAGER	AFHJÆLPNING
Lite vil ikke køre. Der er ikke bevægelse i lade-standsviser	Nøglen er ikke drejet til start. Batterier er helt afladede. Styresikring er sprunget. Hovedsikring er brændt over.	Drej nøgle, vent 5 sek. Før gasregulering aktiveres. Lad batterierne op. Skift sikring. Kontakt Deres leverandør.
Lite vil ikke køre. Der er lys i batteriindikator.	Lite har været overbelastet. Der er fejl i elektronikken. Batterierne er afladede. Ladestikket ikke taget ud.	Afvent ca. 1 min., før der køres igen. Køretøjet skal være slukket (Se side 10, Kørsel med Lite) Kontakt leverandør. Kontakt leverandør. Tag ladestikket ud.
Kørehastighed er for lille.	Hastighedsvælger står på langsom. Elektronikken er overbelastet. Der er for lidt luft i dækkene.	Skift til hurtigere fart. Stop og vent et par sekunder før start. Pump dækkene op til rette tryk.
Kørestrækning er for lille pr. opladning.	Batterierne er ikke i orden. Lav temperatur. Opladeren er ikke i orden. Der er for lidt luft i dækkene. Fremgangsmåden for opladning er ikke fuldt	Oplad batterierne og kontroller, at grøn lampe på oplader lyser inden kørsel. Kontakt leverandør. Pump dækkene op til korrekt tryk. Læs brugsanvisning.
Ladelampe på oplader lyser ikke, når oplader sluttes til lysnet og Lite. Læs opladers brugsanvisning.	Ingen strøm i kontakten. Fejl i ledning. Fejl i oplader.	Tænd for kontakten. Kontakt leverandør. Kontakt leverandør.
Færdig kontrollampe på oplader lyser ikke, selv om oplader har ladet i 10-12 timer. Læs opladers brugsanvisning.	Der har været strømafbrydelse. Laderen er i gang med efterladning. Batterierne er ikke i orden. Der er fejl i ladestik til Lite'en	Slut opladeren til igen og gentag ladeforløb. Kontroller igen 1/2 time senere. Kontakt leverandør. Skub ladestik helt ind og gentag ladeforløb.

Opladers »færdig« lampe lyser selv ved tilkobling ved delvis afladene batterier. Læs opladers brugsanvisning.	Sikring i opladeren er brændt over. Kontakt i ladestik er i uorden.	Kontakt leverandøren. Kontakt leverandøren.
Opladers lampe lyser fejl: Læs opladers brugsanvisning.	Ladestik ikke sat i, eller der er fejl i ledningsnettet. Batterispændingen er for lav til at opladningen kan starte.	Skub opladerstik ind eller kontakt leverandøren. Kontakt leverandøren.



Programmering.

Lites køreegenskaber kan ændres med en programmeringsenhed. Parametre som hastighed, acceleration og bremsning kan ændres.

Af sikkerhedsmæssige årsager, må ændringer kun foretages af uddannet personel, såsom Medema Danmark teknikere og konsulenter eller autoriserede servicefolk på hjælpemiddelcentraler eller lignende.

Afsnit 15

Datablad

	Min.	Max.	3-Hjulet	4-Hjulet
Max brugervægt		136 kg.		
Total længde			1180 mm	1180 mm
Total bredde			625 mm	625 mm
Foldet længde / bredde			1180 mm / 625 mm	
Foldet højde	570 mm (1)	1210 mm		
Total vægt			94 kg.	97 kg.
Vægt af tungeste del (2)			18 / 25,5 kg.	
Statisk stabilitet op/ned/tværs af bakke			14° / 24%	
Kørestrækning			38 km.	38 km.
Dynamisk stabilitet (Max. sikker hældning)			6° / 11%	
Max. stigeve på kort bakke			10° / 17%	
Største forhindring (opad)			90 mm	
Største forhindring (nedad)			40 mm	
Frihøjde over jord under fodplade			90 mm	
Største hastighed fremad	4 km/t	12 km/t		
Max. bremselængde fra max. hastighed	1680 mm	-		
Sædevinkel			7°	
Effektiv sædedybde			442 mm	
Effektiv sædebredde			460 mm	
Sædehøjde fra gulv til sædekant	580 mm	600 mm		
Ryglæsvinkel	-11°	+26°		
Ryglæns højde			547 mm	
Afstand fra sæde til fodplade (3)	370 mm	490 mm		
Ben/sæde vinkel	69°	111°		
Armlæns højde (4)		243 mm		
Minimum dreje radius			1035 mm	1470 mm
Vende område mellem 2 vægge			1280 mm	1860 mm
Betjeningskraft gasregulering			4 N	
Hjulstørrelse			3.00-4 Inch	
Anbefalet dæktryk - for - bag			2,5 bar	
Batterier 2 stk.			33 Ah (C5)	
Anbefalet ladestrøm			6 A DC	
Produkt gruppe (Efter EN 12184)			B	

(1) Styre stolpe nede, sæde afmonteret.

(2) Sæde / Bagende incl. hjul.

(3) Med forhøjet fodplade (tilbehør)









(4) Med højdejusterbare armlæn (tilbehør): 190-270 mm

Scooteren er testet af Hjälpmiddelsinstitutet i Stockholm i henhold til EN 12182 og EN 12184 opfylder bl.a. standarderne:

- **Krav og testmetoder for statisk-, slag- og udmattelses styrke (ISO 7176-8).**
- **Kraftoverførsels- og kontrolsystemer til elektriske kørestole**
- **Krav og prøvningsmetoder (ISO 7176-14).**
- **Klimatest (ISO 7176-9).**
- **Brandtest (ISO 7176-16).**

Afsnit 16

Montering af seler

 ø8 2	 ø8 3	 ø8 4	 M8x20 5	 7/16" UNF x 1" 6
 ø8 8		 M8x50 7		 M8x25 9

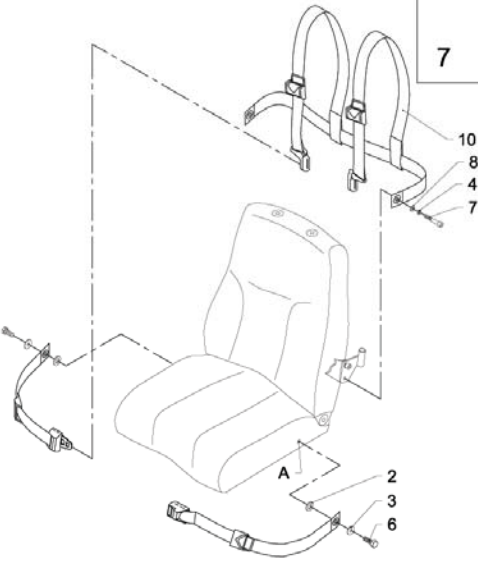

10
8
4
7

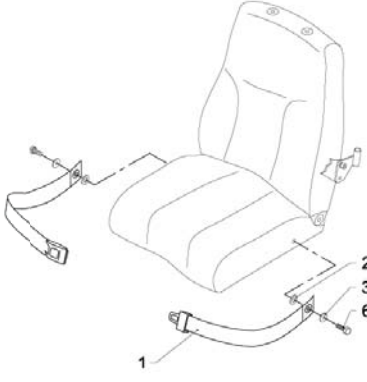

2
3
6
1

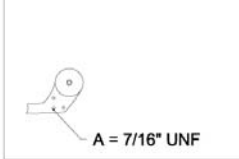

A = 7/16" UNF

Montering af hofte- og 4-punktssele

Afsnit 17

<p>Germany Firma Gerwin Tydecks Am Schmeel 34 D-26135 Oldenburg Tlf: (+49) 441 206 9911</p>	<p>Sweden Minicrosser AB Lundens Industriområde SE-473 31 Henån Sverige Tlf: (+46) 304 348 80</p>
<p>Conze Elektro-Mobile Britzer Damm 12 D-12347 Berlin (+49) 30 6789 7969</p>	<p>Norway Medema gruppen AS Postbox 133 NO-1483 Skytta Tlf: (+47) 67 06 49 00</p>
<p>Elofahr Palm Hohlohstr. 4 D-76307 Spielberg Tlf: (+49) 7202-3643</p>	<p>Finland Inva Apuväline OY Kumpulantie 1, 2nd. Floor FIN-00520 Helsinki Tlf: (+35) 892 29 540</p>
<p>Systemhaustechnik Reich Clara-Zetkin-Straße 14 D-01445 Radebeul Tlf: (+49) 351/83979522</p>	<p>The Netherlands RVS BV Bolderweg 6 NL-1332 AT Almere Tlf. (+31) 318 66 2054</p>
<p>Beromobil GmbH Draiser Weg 16 D-65346 Eltville-Erbach Tlf.: (+49) 6123 - 60 57 22</p>	
<p>France Mobile France - Paris 178 Rue de la Tuilerie 77000 Vaux le Penil tel: (+33) 164090471</p>	
<p>Belgium Mobile Blankenbergsesteenweg 14 B-8000 Brugge Tel: (+32) 50 31 79 19</p>	
<p>England E.V. Technology Limited Coventry Road Lutterworth Leicestershire UK-LE17 4JB Tlf: +(44) 1 455 55 42 42/00 11</p>	

Notater