

Terapeut manual

Mini Crosser M¹



Her finder De Medema i Danmark

Hovedkontor/Jylland:

Medema Danmark A/S

Enggårdvej 7

Snebjerg

7400 Herning

Telefon: 70 10 17 55

Telefax: 97 18 88 35

E-mail: info@medema.com

Hjemmeside: www.medema.dk

Sjælland:

Medema Danmark A/S

Ådalen 9

4600 Køge

Telefon: 70 10 17 55

Telefax: 56 64 33 88

E-mail: info@medema.com

Fyn:

Medema Danmark A/S

Sivlandvænget 6

5260 Odense S

Telefon: 70 10 17 55

E-mail: info@medema.com

Indholdsfortegnelse

Her finder De Medema i Danmark	2
Symboler	4
Advarsel!	4
Introduktion.....	5
Betjeningspanel.....	6
Styrstammen.....	8
Højderegulering af sæde	9
El-sædehejs	10
Sædedrej	11
Kørsel med Mini Crosser M ¹	12
Introduktion til Ergo Standard Sæde.....	13
Positioneringssele montage på Ergo sæde.....	15

Symboler



Bruges i brugervejledningen, hvor der beskrives situationer, hvor personskade kan opstå og derfor kræver ekstra opmærksomhed.



Bruges hvor teksten omhandler elektromagnetisk kompatibilitet (EMC).

Advarsel!



Af sikkerheds hensyn må køretøjet ikke lånes ud til personer, som ikke er fuldt fortrolige hermed. Køretøjet er beregnet til én person.



Mini Crosser M¹ er konstrueret til en personvægt på max. 175 kg. Køretøjet kan specialtilpasses fra fabrikken til en personvægt på op til 250 kg.

Introduktion

Denne vejledning er et supplement til Brugervejledningen, og indeholder vejledning i brug og indstilling af køretøjet Mini Crosser M¹.

Dette eldrevne køretøj, er udviklet til anvendelse udendørs for den aktive bruger. Et såkaldt klasse C køretøj i henhold til den europæiske klassificering af elektriske scootere.

Vi råder over et stort udvalg i tilbehørsdele til Mini Crosser M¹, som kan monteres for at gøre hverdagen lettere for Dem. De er altid velkommen til at kontakte os for nærmere information om specialtilbehør og tilpasninger.

Mini Crosser A/S er ikke ansvarlig for eventuelle skader og personskader, som opstår ved uegnet eller usikker benyttelse af Mini Crosseren.

Har De yderligere spørgsmål til brugen af Mini Crosser M¹ eller til denne brugsanvisning, er De altid velkommen til at kontakte os på:

Medema Danmark A/S

Telefon: 70 10 17 55

E-mail: info@medema.com

Internet: www.medema.dk

NB. Vi tager forbehold for trykfejl, samt ændringer i specifikationer.

Vi forbeholder os ret til at opdatere denne vejledning efter behov.

Betjeningspanel

Undgå at betjeningspanelet udsættes for stød og slag. Vær forsigtig ved kørsel og undgå at ramme forhindringer.

Fabrikanten påtager sig intet ansvar i forbindelse med uautoriseret åbning, justering eller modificering af kontrolpanelet.

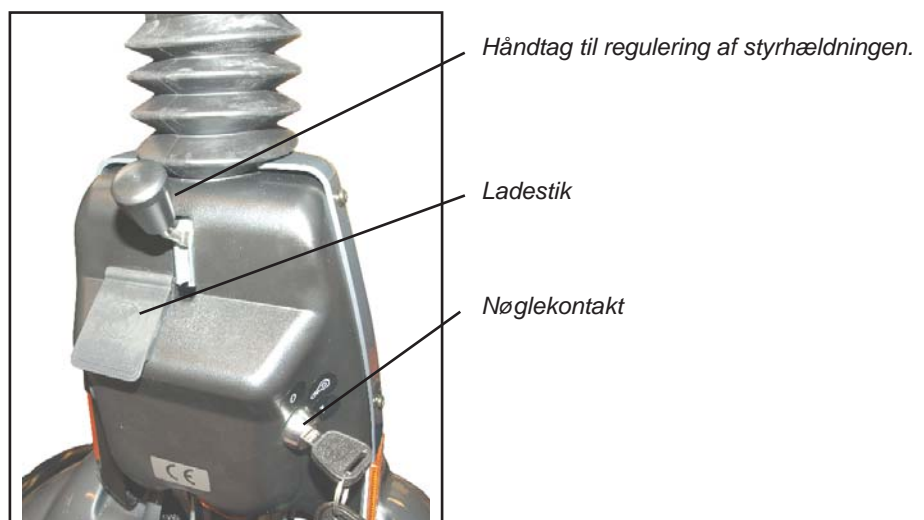

Betegnelse	Beskrivelse
Nøglekontakt	For at starte køretøjet: Drej nøglen om i kørestilling (1). Det første halve sekund efter at Mini Crosseren er tændt, foretager styringen et sikkerhedscheck af det elektriske system. Hvis gashåndtaget påvirkes i dette tidsrum, vil Mini Crosseren ikke være i stand til at køre, inden nøglen igen har været drejet om på 0 og tilbage på 1 igen.
Hastighedsvælger	Skiltpadden i nederste position indikerer laveste hastighedsområde. 0-6 km/t Haren i øverste position indikerer højeste hastighedsområde. Op til 15 km/t
Batteriindikator	Lyser op når nøglen drejes. Indikerer, efter ca. ½ sekund, batteriernes ladetilstand. Giver en mere præcis indikation efter ca. 1 minuts kørsel. Når både rød, gul og grøn felt lyser er batterierne fuldt opladet. Når visningen er nede i bunden af de gule felter, bør der oplades så snart som muligt. Er der kun lys i de røde felter eller blinker disse, skal der lades med det samme.
Håndbremse	Virker på baghjulet og bør kun anvendes som ekstra bremse/nødbremse og som parkeringsbremse. Den kan blokeres i låst stilling. Kan også leveres som fodbremse.
Gasregulering (Se billede nedenfor)	Forreste arm aktiveres langsomt, og Mini Crosseren vil nu begynde at køre fremad. Jo mere der trykkes, des hurtigere kører Mini Crosseren. Når armen slippes, vipper armen selv tilbage til udgangsstilling, og Mini Crosseren standser. Ved aktivering af bagerste arm, bakker Mini Crosseren. Magnetbremsen på baghjulene vil slå til ved stilstand, svarende til parkeringsbremsen på en bil. Med hastighedsregulering, kan hastigheden også reguleres ned ad bakke. Motoren vil da virke som bremse.
Lyskontakt	Tænder for- og baglygter. Nøglekontakten skal dog være drejet i stilling 1 (kørestilling).
Katastrofeblink	Tænder alle blinklysene på én gang. Virker også når nøglen er fjernet, eller er drejet i 0 (stop stilling).
Blinklyskontakt	Pil venstre: blinklys venstre side. Pil højre: blinklys højre side. Aktiver samme knap igen for at slukke blinklysene.
Horn	Kraftig elektrisk horn. Aktiveres ved tryk på hornkontakt.
Ladestik	Sluk for nøglekontakten under opladningen. Bemærk at det ikke er muligt at køre, imens batterierne oplades. Se i øvrigt afsnittet "Batterier og opladning".



Gasregulering
(firefingregreb)

Styrstammen

Kan justeres frem/tilbage med udløserhåndtaget. Træk ned i håndtaget og træk styret nærmere for at opnå en god kørestilling. Benyt håndtaget igen og skub styrstammen fremad for at lette udstigning.

Styrstammen kan højdejusteres ca. 11 cm op/ned. Fjern først gummi proppen som dækker unbrako skruen. Højden indstilles med en 4 mm unbrako nøgle.

Dette gælder både for 3W og 4W. Husk at spænde ordentligt til efter justering.



Justering af styrets hældning. Gælder både 3W og 4W.

Håndtag til regulering af styrhældningen.

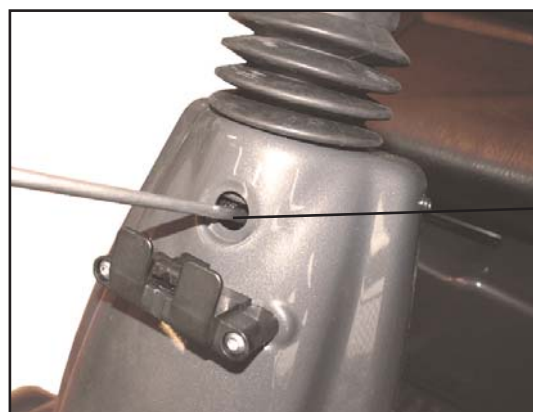

Justering af styrets højde. Gældende for både 3W og 4W.

Unbrako skrue til højdejustering.

Højderegulering af sæde

Løft sædet af og fjern bagskærmen. Træk ud i udløseren, og sæderøret kan nu justeres til ønsket position. Se billede på næste side. Kontroller at sædehøjde er korrekt, og slip udløseren. Skub sæderøret op/ned til udløseren "fanger" et hul.

Sørg for at stå ordentligt med ryggen, når sædet løftes, da det er ret tungt. (Se nedenfor).



Sædet løftes op af sæderøret.

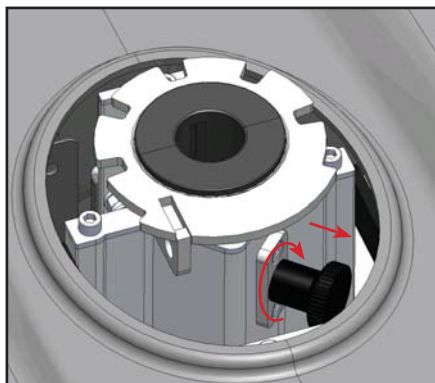

Fingerskruen på forsiden af bagskærmen drejes mod urets retning og tages helt af.

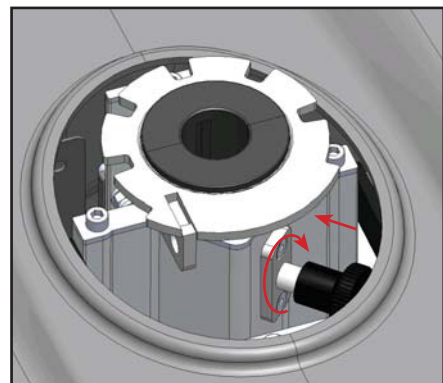

Skærmen trækkes frem mod styret, og kan derefter tages af.

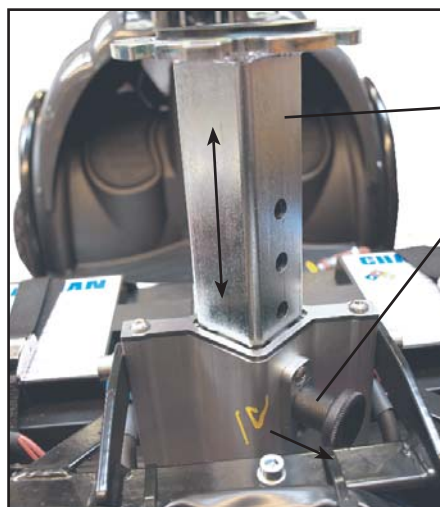

Sæderør

Udløser

Sæderøret i øverste position. For at regulere højden: Træk ud i udløseren, og sæderøret kan justeres. Der er 5 huller i sæderøret til justering. Udløseren skal have fat i et hul for at sædet er stabilt.

El-sædehejs

Som ekstraudstyr kan Mini Crosser monteres med el-sædehejs.

Skal man have sæde op, føres knappen op. Skal man have sædet ned, føres knappen ned. Slipper man knappen, stopper sædet automatisk. (Se figur nedenfor).



Kontakt til El-sædehejs.

El-sædehejs. Føres knappen op, løftes sædet. Føres knappen ned, sænkes sædet.

Sædedrej

Udløserhåndtaget trækkes tilbage. Sædet kan drejes 90° til hver side. Når håndtaget slippes, går det selv i indgreb og fastholder sædet for hver 45°.

Andre sæder, som kan leveres til Mini Crosser er opbygget efter lignende principper. Udløserhåndtaget er normalt monteret i højre side, kan efter ønske monteres i venstre side.

VIGTIGT!



Mini Crosseren er mest stabil, når sædet er i laveste position. Kør derfor forsigtigt, når sædet er oppe. Benyt aldrig sædehejs, når der køres på ujævnt underlag eller i bakket landskab.



Vær særlig opmærksom når sædet sænkes på en Mini Crosser med et elektrisk sædehejs. Vær sikker på at intet kommer i klemme i mellemrummet mellem sæde og chassis.

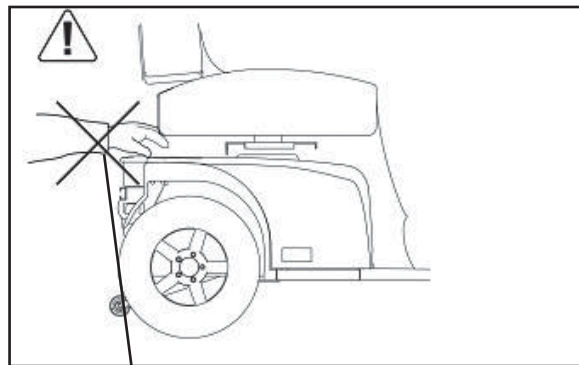

Undgå at få noget i klemme, når sædet sænkes.



Udløserhåndtag for sædedrej. Udløserhåndtag for sæde frem/tilbage.

Kørsel med Mini Crosser M¹

Ind- og udstigning

Det er vigtigt at lære sig en sikker teknik til ind- og udstigning af Mini Crosseren.

I hovedtræk bør følgende metode benyttes:

- Vær sikker på at Mini Crosser M¹ er slukket (nøglen drejet om på 0) ved ind- og udstigning, ellers vil Mini Crosseren kunne sætte igang, hvis gasreguleringen berøres ved et uheld.
- Vær sikker på at Mini Crosseren er bremsset. (Håndtaget til motorfrikobling er i øverste position).
- Vip styrstammen op i lodret position.
- Drej eventuel sædet 45° eller 90° og vær sikker på, at sædelåsen er låst (faldet i hak).
- Vip eventuelt armlænet op.

For nogle brugere kan assistance fra en hjælper anbefales. Hjælperen bør:

- Være opmærksom på selv at undgå skader i forbindelse med at løfte/sænke/støtte brugeren.
- Sikre, at Mini Crosseren står stabilt og er forhindret i at kunne bevæge sig. Sluk for Mini Crosseren og kontroller, at den er bremsset, og at sædet er drejet i hak i enten 45° eller 90°.
- Sikre sig, at sædet der flyttes til er stabilt.

VIGTIGT!



Mini Crosseren vil automatisk slukke efter 10 minutters stilstand, selvom nøglen er drejet om i kørestilling.

For at genstarte køretøjet, skal nøglen drejes til stopstilling (0) derefter til kørestilling (1).



Sluk Mini Crosseren, vip styrstammen op, drej sædet og vip armlænet op.

Introduktion til Ergo Standard Sæde



Håndtag for sædedrej

For at frikoble sædet, skal håndtaget trækkes tilbage. Sædet kan da drejes 90° til hver side, med stop for hver 45°.

Håndtaget er fjederpåvirket, og sædet låses automatisk, når håndtaget slippes.

Dette håndtag placeres, som standard, i højre side, men kan også placeres i venstre side.



Håndtag for sæde frem/tilbage

For at frikoble sædet på glideskinnen, skal håndtaget trækkes udad / opad. Derefter kan sædet rykkes

frem eller tilbage efter ønske.

Når håndtaget slippes, låser sædet automatisk ved nærmeste stop.

På glideskinnen er der monteret en stopklods på forenden og bagenden.



Indstilling af armlænsvinkel

Justerskruen muliggør, at armlænets hældning kan justeres ca. 15°.

Armlænet kan klappes helt op for at lette ind- og udstigning.

(Højdeindstilling af armlæn er ekstraudstyr).



Indstilling af ryglænsvinkel

Ryglænsvinkel kan justeres ca. 30°. Dette gøres ved at løsne justerskruen og ændre afstandsstykkets position. Efter justering fastspændes skruen igen.



Ekstraudstyr:

Sædet kan udstyres med gascylinder for regulering af ryglænsvinklen.

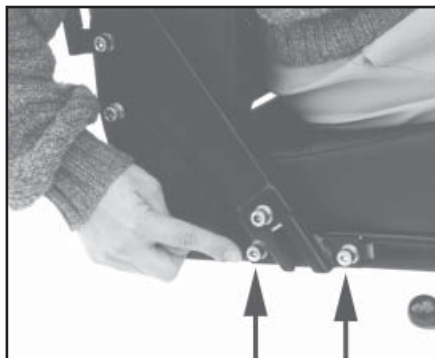

Armlæn frem / tilbage:

Armlænet kan forskydes frem / tilbage i C-skinnen. Dette gøres ved at løsne de viste skruer. Efter endt indstilling fastspændes skruerne igen.

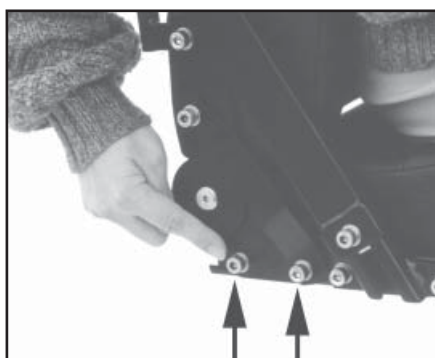

Ryglæn frem / tilbage:

Sædedybden kan reguleres. Dette gøres ved at forskyde sæderyggen frem og tilbage, samtidig med at sædepuden skal være fastholdt. De angivne skruer løsnes i begge sider. Sæderyggen kan da

forskydes indtil kant af skinnen bagud og ca. 15 cm fread. Skruerne fastspændes efter justering. Skruer skal være mindst 2 cm fra C-skinne's ende.

Introduktion til Mando sæde

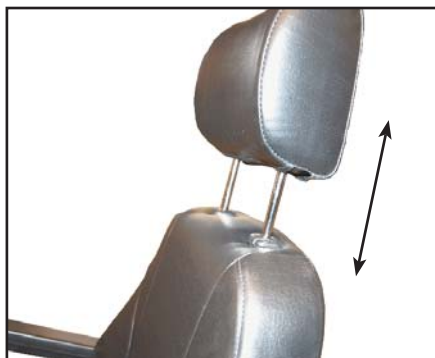
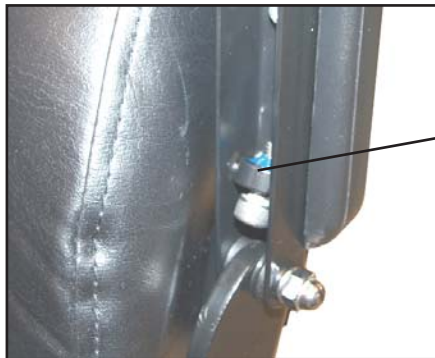

Medema Danmark A/S

Enggårdvej 7
Snebjerg
7400 Herning

Telefon: 70 10 17 55
Telefax: 97 18 88 35