

Løftebord 225kg.

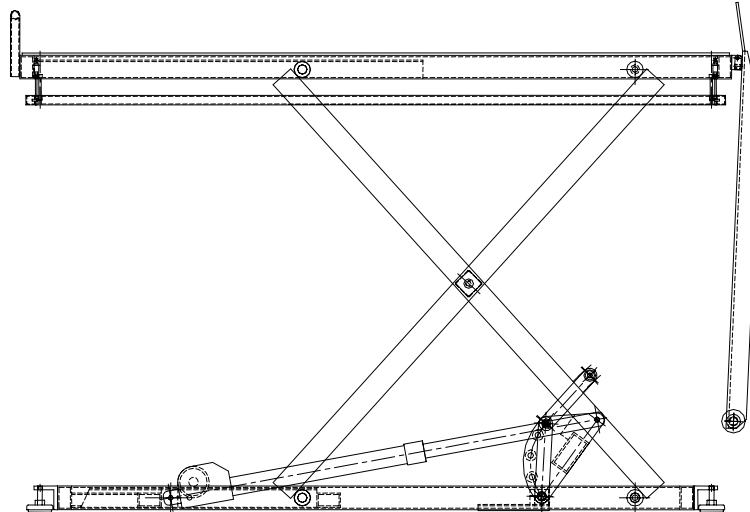

Indholdsfortegnelse:

- 1. Introduktion.**
- 2. Anvendelsesområde.**
- 3. Ibrugtagning.**
- 4. Betjenings vejledning.**
- 5. Vedligeholdelse.**
- 6. Fejlfinding.**
- 7. Teknisk data.**
- 8. Garanti.**

Brugsanvisning.

Introduktion.

Balle Lift Development ønsker tillykke med deres nye udstyr.

Balle Lift Developments leje er et moderne og tidssvarende produkt, som baserer på vores mangeårige erfaring på området. Dette udstyr gør det muligt at øge funktionalitet, kvalitet og håndtering på en og samme gang, og er dermed en optimal løsning.

Balle Lift Developments kompakte løftesystemer er patenterede og benyttes verden over. Balle Lift Development kendt for sine enestående kvalitetsprodukter, som bygger på den nyeste teknologi. Gennem kontinuerlig udvikling og i alle faser af vores fremstillingsproces bestræber vi os på omhyggelighed og kvalitetsbevidsthed, og Balle Lift Development står derfor som garant for et meget driftssikkert og funktionelt produkt, der er kvalitets mæssigt helt i top. Tilfredse kunder er det primære mål med vores produktudvikling.

Tak for Deres tillid til vore produkter og for godt samarbejde. Vi ønsker Dem alt godt med Deres nye udstyr.

Balle Lift Development.

2. Anvendelsesområde:

Løft af emner. Arbejdsbord

3. Ibrugtagning:

Løftebord 225kg.: El-betjent løfte funktion. Sikkerhedramme for klem fare.

- Maskinsko.
- Håndtaster til el-funktioner.
- Rampe med hjul.
- Stop bøjle på topramme.
- Sikkerhedsramme.

Ved modtagelsen pakkes løftebordet ud og kontrolleres straks for evt. beskadigelser. Sæt stikket i stikkontakten og afprøv alle el-funktioner. Såfremt der kan konstateres beskadigelser/mangler, kontakt da venligst leverandøren snarest og inden ibrugtagning.

Løftebordet er klar til brug, når det tilsluttes en stikkontakt.

4. Betjenings vejledning:

1. Betjeningen af løftebordet foretages med den **elektriske håndbetjening**. Indstillingen af højden fremgår af piktogrammet på håndbetjeningen.
2. **Pil op** løfter toprammen lodret op, rampen der er fast gjort til denne følger med op og vipper ind til løftebordet.
3. **Pil ned** sænker toprammen. **Rampen skal løftes ud**, så den ikke kommer i klemme under bordet, ved sænkning.
4. Løftebordet stopper når sikkerhedsrammen påvirkes.

5. vedligeholdelse:

Løftebordet holdes fri for snavs.
Bevægelige dele kontrolleres, efterspændes og smøres hvor det er nødvendigt

Årligt eftersyn anbefales.

Rengøring:

Løftebordet rengøres med sæbevand ved hjælp af børste eller svamp.
Tørres grundig efter vask.

- Løftebordet: Alle flydende rengøringsmidler, eksklusiv. sprit og klor.

6. Fejlfinding:

Funktionssvigt:

1. Er stikkontakten tændt?
2. Er der strøm i stikkontakten?
3. Er alle stikforbindelser i styreboksen presset helt ind? (er placeret på aktuatoren).
4. Er der deformationer på Løftebordet ?
5. Er der synlige brud på ledninger?

Kontakt Balle Lift Development for yderligere hjælp.

7. Teknisk Data:

Mål og vægt:

- Længde. 1530 mm.
- Bredde. 760 mm.
- Vægt. 60 kg.
- Strøm krav. 230V~50Hz.
- Laveste løftehøjde 150 mm.
- Højeste løftehøjde 975 mm.
- Maksimal belastning med vægt på **225kg**.

8. Garanti:

Der ydes garanti på:

1. Stel 2 år.
2. Øvrige dele 1 år.

Garantien er betinget af at der ikke er tale om forkert brug af Løftebordet.

ADVARSEL!

**Rullerne på saksearmene må ikke berøres under drift.
Området under toprammen er et fare område.
Løftebordet må ikke anvendes til personløft.**