

BRUGERVEJLEDNING

Mini Crosser MaxX & MaxX HD

Serienummer: _____ - _____ - _____

Leveringsdato: ___/___ 200



Stregkode

Køretøjet er leveret af: _____ Dato: _____

Indholdsfortegnelse

AFSNIT 1	INTRODUKTION.....	3
AFSNIT 2	BETJENINGSPANEL	4
AFSNIT 3.....	SERIENUMMERSKILT	7
AFSNIT 4	KLARGØRING / TILPASNING	8
AFSNIT 4.1.....	SÆDEDREJ	9
AFSNIT 4.2.....	STYRSTAMMEN.....	10
AFSNIT 5.....	FRIKOBLING & BUGSERING	11
AFSNIT 6.....	KØRSEL MED MINI CROSSER.....	13
AFSNIT 6.1.....	SIKKERT IND OG UD AF MINI CROSSER.	13
AFSNIT 6.2.....	KØRSEL MED MINI CROSSER.....	13
AFSNIT 6.3.....	GENERELLE SIKKERHEDSRÅD:.....	14
AFSNIT 6.4.....	KØRSEL MED MINI CROSSEREN.....	14
AFSNIT 6.5.....	ELEKTROMAGNETISK KOMPATIBILITET (EMC).....	15
AFSNIT 6.6.....	FÆRDELSREGLER	15
AFSNIT 6.7.....	SPECIFIKKE KØRESITUATIONER, BESKRIVELSER:	16
AFSNIT 7.....	VEDLIGEHOLDELSE.....	18
AFSNIT 7.1.....	DÆK / LUFTTRYK:.....	19
AFSNIT 7.2.....	AFMONTERING AF BAG- OG FORHJUL:	19
AFSNIT 8.....	SIKRINGER:	20
AFSNIT 9.....	BATTERIER / OPLADNING.....	21
AFSNIT 10.....	OPBEVARING	23
AFSNIT 10.1.....	RENGØRING	23
AFSNIT 11.....	TRANSPORT	23
AFSNIT 12.....	TRANSPORT I FLY	24
AFSNIT 13.....	FORSIKRING	24
AFSNIT 14.....	FEJLFINDING	24
AFSNIT 15.....	GARANTI	27
AFSNIT 16.....	TEKNISKE DATA	28
AFSNIT 17.....	MÅLTEGNING 4W	30
BILAG.....	A	31

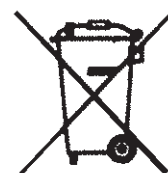

I henhold til bekendtgørelse nr. 105 af 27. Februar 2002 om medicinsk udstyr

AFSNIT 1 INTRODUKTION

De har nu overtaget et eldrevet køretøj, som er udviklet til anvendelse udendørs for aktive brugere.

For at få fuld glæde af dette køretøj - og for at undgå driftsforstyrrelser og ulykker - vil vi anbefale, at De sætter Dem grundigt ind i denne brugsanvisning. Vær som ny bruger særlig opmærksom på afsnittet "Kørsel med Mini Crosser".

I brugervejledningen er der afsnit, der beskriver situationer, hvor personskade kan opstå og derfor kræver ekstra opmærksomhed fremhævet med dette symbol:



Mini Crosseren trækker på begge baghjul ved hjælp af én motor på hvert hjul. En Mini Crosser er et kraftigt køretøj, hvorfor en omhyggelig instruktion i brugen heraf er påkrævet.



Af sikkerheds hensyn må køretøjet derfor ikke lånes ud til personer, som ikke er fuldt fortrolige hermed. Køretøjet er beregnet til én person.



Mini Crosser MaxX er konstrueret til en personvægt på max. 200 kg.

Mini Crosser MaxX HD er konstrueret til en personvægt på max. 250 kg.

Mini Crosser'en er sikkerhedsmæssigt beregnet for anvendelse i mindst 10 år, dog max. 5.000 timer, såfremt den gennemgår service- og sikkerhedseftersyn hvert 3. år, svarende til 1.500 driftstimer.

Har De spørgsmål, som ikke umiddelbart besvares af denne brugsanvisning, vil vi med glæde besvare Deres spørgsmål.

De kan kontakte os:

Producent

Mini Crosser A/S
Enggårdvej 7
Snebjerg
7400 Herning
Tlf. 70 10 20 54

www.minicrosser.dk

Forhandler

Medema Danmark A/S
Langvadbjergvej 3
Snebjerg
7400 Herning
Tlf. 70 10 17 55

www.medema.dk

AFSNIT 2 BETJENINGSPANEL

Undgå at betjeningspanelet udsættes for stød og slag. Vær forsigtig ved kørsel og undgå at ramme forhindringer.

Fabrikanten påtager sig intet ansvar i forbindelse med uautoriseret åbning, justering eller modificering af kontrolpanelet.

Når tændingsnøglen drejes for at starte scooteren, lyser displayet / batteriindikator op (figur 2). Scooteren kan køre efter ca. 1 sekund.

I displayet vises batteriernes lade tilstand. Batteriindikatoren giver den bedste indikation om resterende batterikapacitet efter et par minutters kørsel. Det er ikke en eksakt måling, og man skal derfor tilegne sig lidt erfaring med den. På samme måde som benzin måleren på en bil.

Når den røde lampe er længst mod "1", er der rigeligt med strøm på batterierne. Når den røde lampe er længst mod "0" og blinker, er den tæt på helt at være afladet.

Batteri indikatoren bruges også til at informere om eventuelle elektriske fejl på scooteren. Læs mere herom under afsnittet »Fejlsøgning«.

Knapperne på betjeningspanelet fremgår af billedet. (Figur 1)

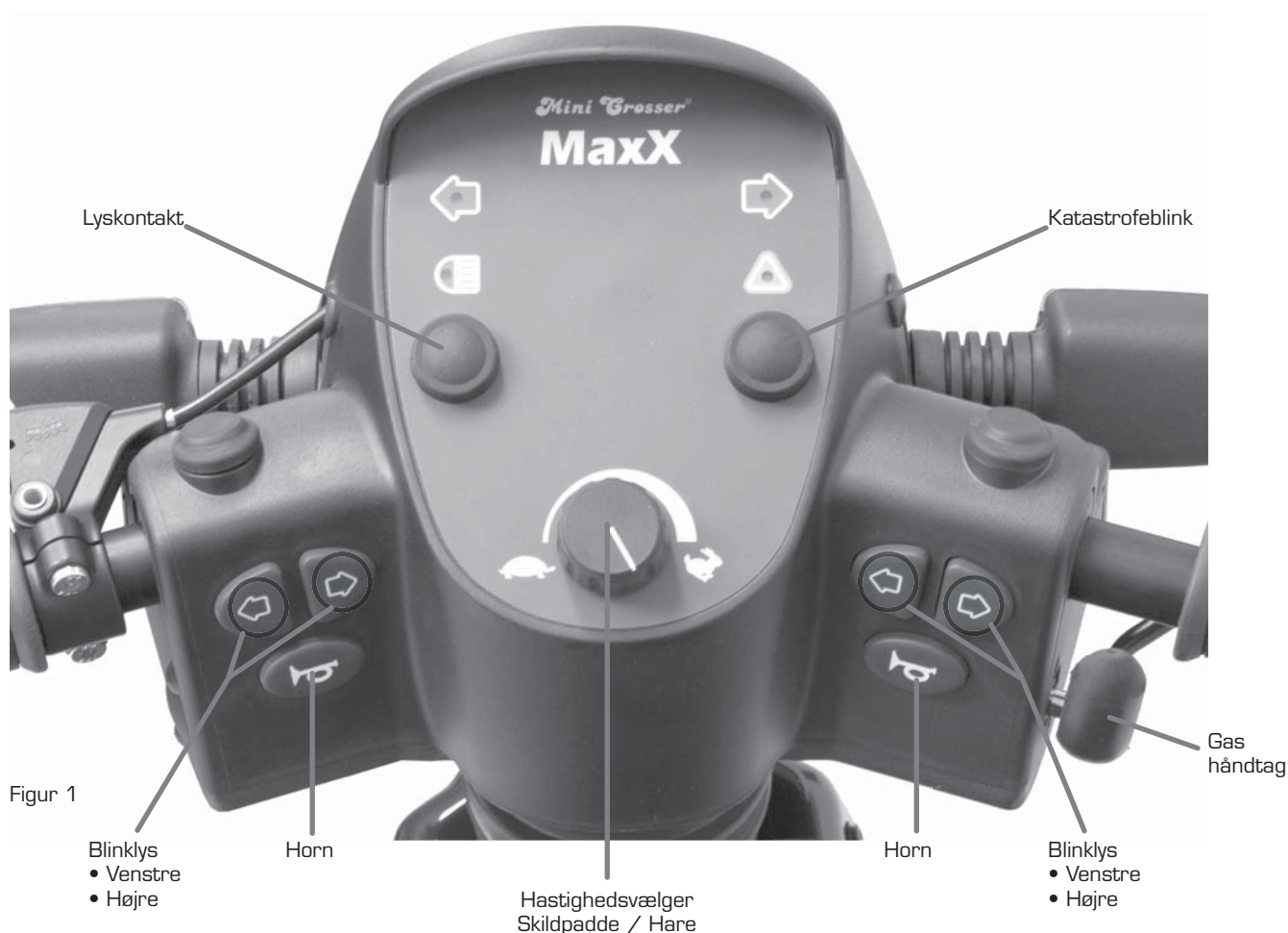

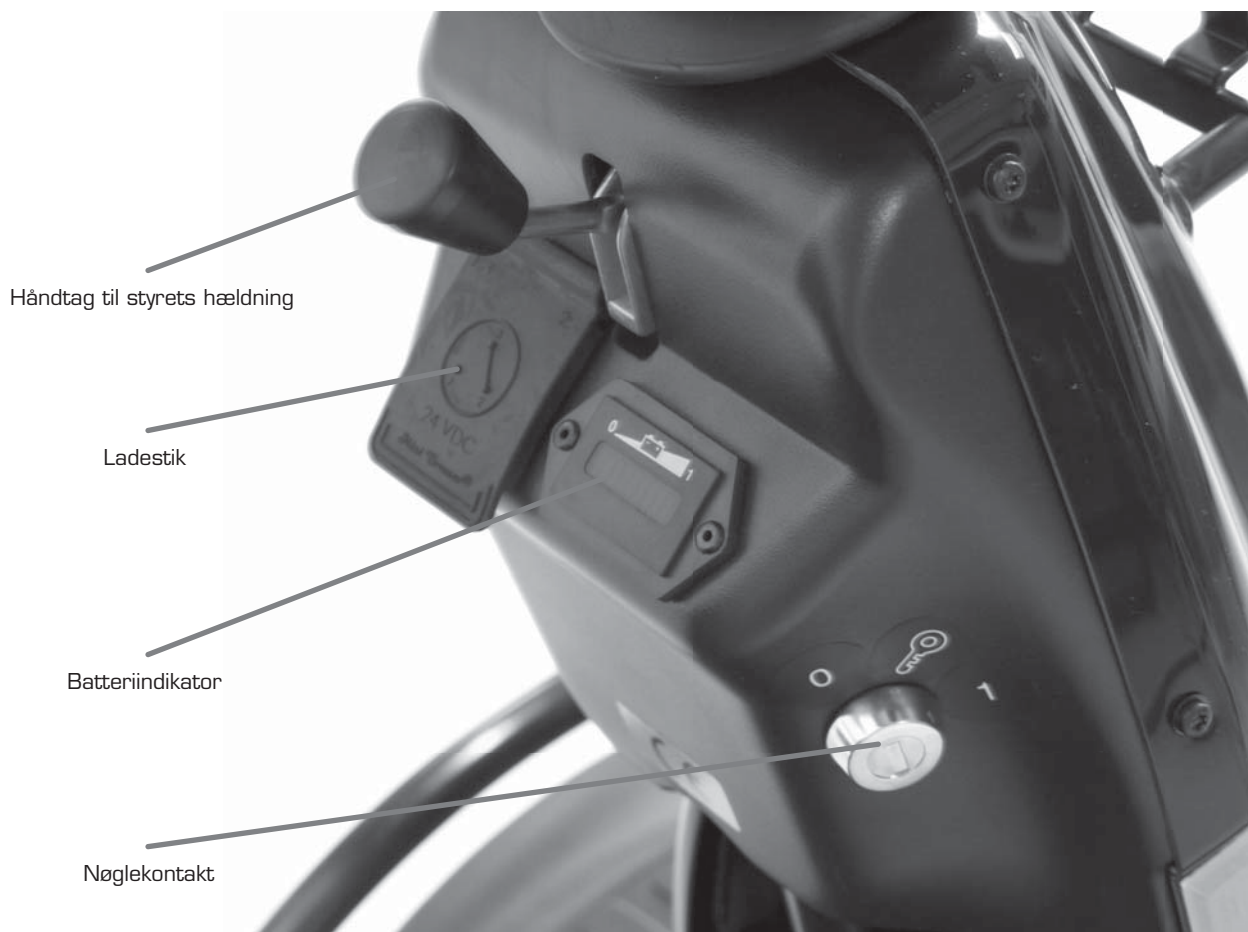

Figur 2

Nøglekontakten Stop stilling (0) Kørestilling (1).

Ladestik.

Sluk for nøglekontakten under opladningen. Bemærk at det ikke er muligt at køre, imens batterierne oplades. Se i øvrigt afsnittet "Batterier/Opladning".

Batteriindikatoren.

Lyser op når nøglen drejes. Indikerer efter ca. ½ sekund batteriernes ladetilstand. Giver en mere præcis indikation efter ca. 1 minuts kørsel.

Batteriindikatoren benyttes også til at vise eventuelle elektriske fejl på Mini Crosseren. Se afsnittet "Fejlsøgning" for at se hvilken type fejl, der indikeres.

Hastighedsvælger.

Sættes i ønsket position. Skildpadden i nederste position indikerer laveste hastighedsområde ca. 0 - 6 km/t. Haren i øverste position indikerer højeste hastighedsområde. Indenfor hvert hastighedsområde kan hastigheden reguleres trinløst med gasreguleringen.

Tilbehør/supplement:

- Hastighedsvælgeren kan erstattes af en kontakt til indstilling af høj / lav fart. Ved valg af dreje/gasregulering.
- En ekstra hastighedsvælger (potentiometer) kan monteres på aluminiums-plade under bagskærm.
- En ekstra (forældre-) nøgle til begrænsning af hastigheden kan monteres ved siden af ladestikket.

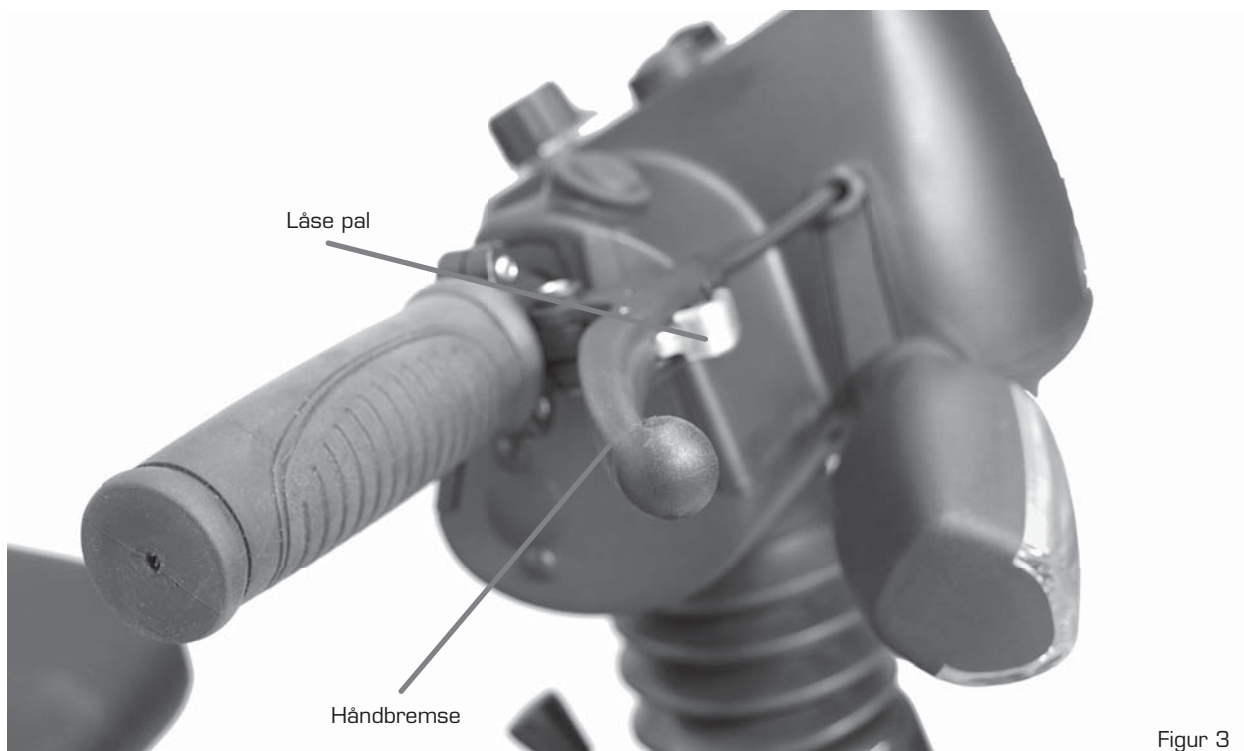

Figur 3

Håndbremse.

Virker på forhjulet og bør kun anvendes som ekstra bremse/nødbremse og som parkeringsbremse. Den kan blokeres i låst stilling. Kan også leveres som fodbremse.

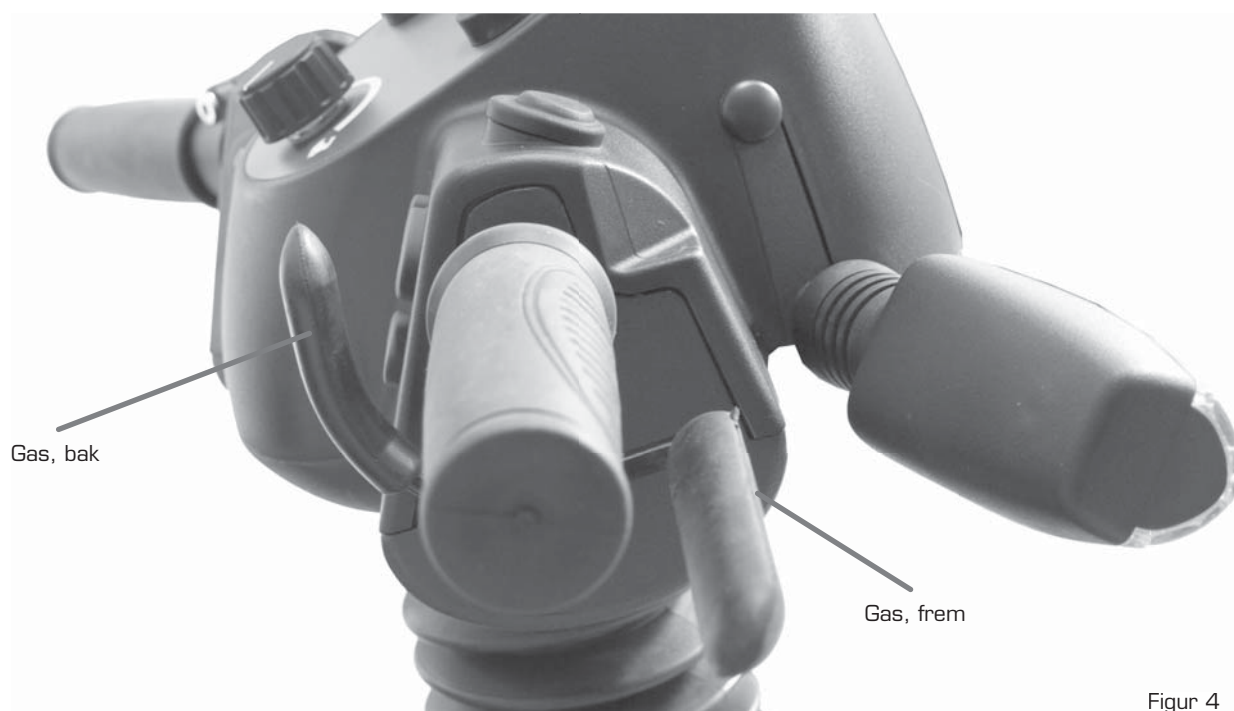

Figur 4

Gasreguleringen.

Forreste arm aktiveres langsomt, og Mini Crosseren vil nu begynde at køre fremad. Jo mere der trykkes, des hurtigere kører Mini Crosseren. Når armen slippes, vipper armen selv tilbage til udgangsstilling, og Mini Crosseren standser. Ved aktivering af bagerste arm, bakker Mini Crosseren. Magnetbremsen på baghjulene vil slå til ved stilstand, svarende til parkeringsbremsen på en bil.

Med gasreguleringen kan hastigheden også reguleres ned ad bakke. Motoren vil da virke som bremse.

Gasregulering kan som vist leveres i udførelse med firefinger betjening. Betjening kan ske i venstre og højre side med drejegas eller med fodbetjening. Evt. kombineret højre og venstre betjening med vælgerkontakt.

AFSNIT 3 Serienummerskilt

På serienummerskiltet er model, produktionsår, måned samt serienummer angivet. Op-giv venligst dette nummer ved henvendelse om service, reservedele etc. (figur 5)

Skiltet er placeret bag på Mini Crosseren. (Figur 6)



Figur 5

Egen vægt: Vægt af køretøjet med batterier og standard sæde.



Figur 6

Placering af serienummerskilt

AFSNIT 4 KLARGØRING / TILPASNING

Sædet løftes let op ved først at betjene udløserhåndtaget (Figur 7) og dernæst løfte lige op i sædet. (Figur 8)



Sørg for at stå ordentligt med ryggen, da det er ret tungt.

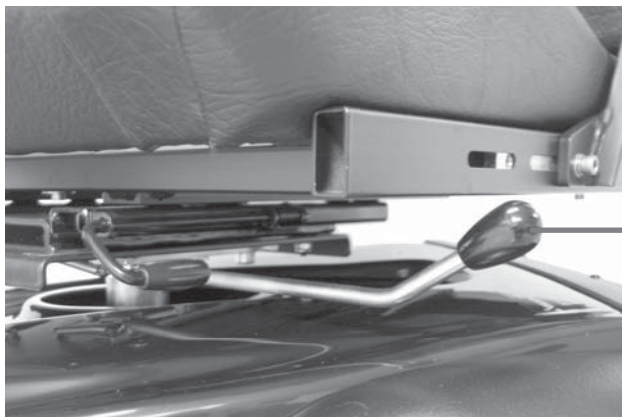

Figur 7

Udløserhåndtag



Figur 8

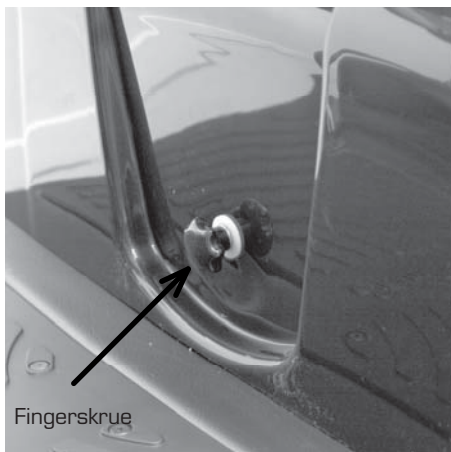

Figur 9

Fingerskrue

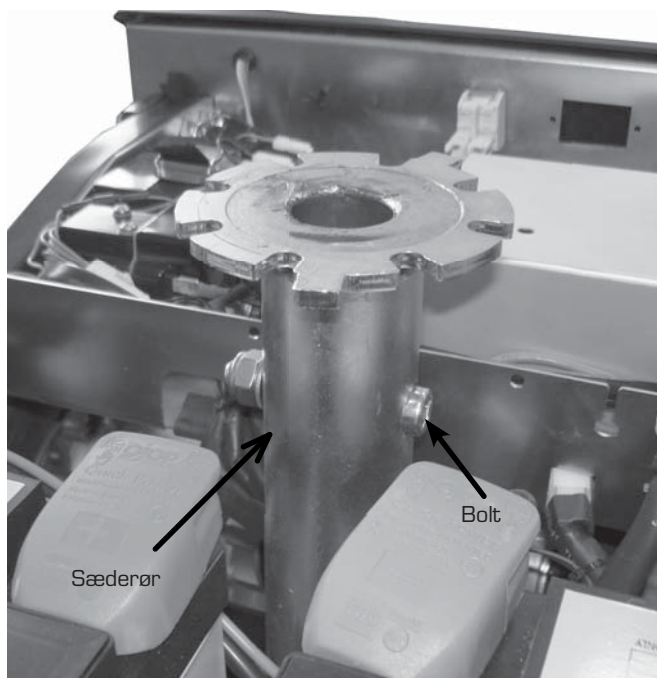

Figur 10

Sæderør

Bolt

Løft sædet af og tag batteriskærmen af ved at fjerne fingerskruen (Figur 9).
Skruen, som holder sæderøret løsnes, og justér dette op eller ned til ønsket position.
Spænd bolten kraftigt til, når ønsket position er fundet.
(Figur 10)



Afsnit 4.1 Sædedrej

Udløserhåndtaget trækkes tilbage. Sædet kan drejes 90° til hver side. Når håndtaget slippes, går det selv i indgreb og fastholder sædet for hver 45°. (Figur 11)

Vigtigt!



Mini Crosseren er mest stabil, når sædet er i laveste position. Kør derfor forsigtigt, når sædet er oppe.

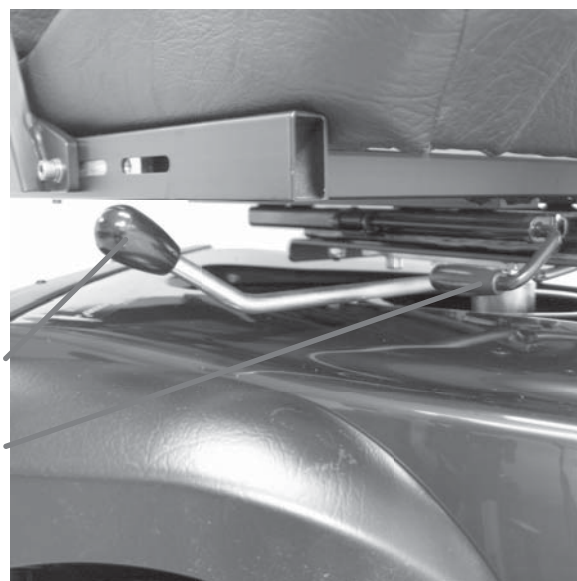

Figur 11



Figur 12



Figur 13

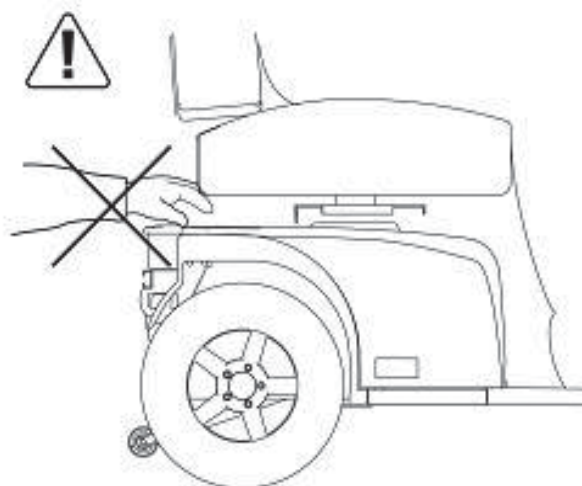

Figur 14

Afsnit 4.2 Styrstammen

Styret kan tiltes, så den passer til Dem. Dette sker ved at trykke ned på håndtaget (Figur 15) Når man forlader køretøjet, kan man med fordel føre styret tilbage i oprejst position. Det letter ind- og udstigning.

Styret kan også lægges ned, hvis Mini Crosseren skal ind i en bil eller lignende. (figur 16

Styrstammen kan justeres frem/tilbage med udløserhåndtaget. (Figur 17)

Træk ned i håndtaget og træk styret nærmere for at opnå en god kørestilling.

Styrstammen kan højdejusteres ca. 11 cm op/ned. Fjern først gummi proppen som dækker umbrakoskruen. Højden indstilles med en 4 mm umbrako nøgle.



Husk at spænde ordentligt til efter justering.

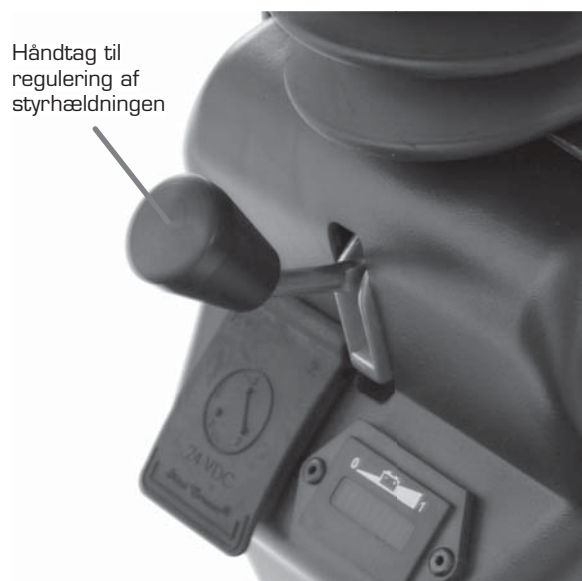

Figur 15



Figur 16

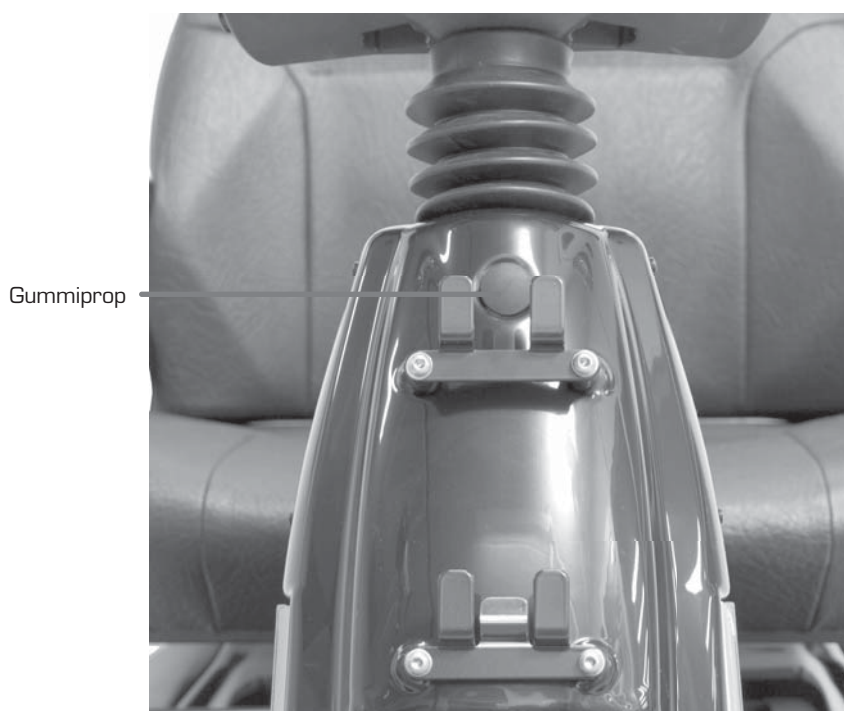

Figur 17

Afsnit 5 Frikobling & bugsering

Frikobling (Figur 18)

Elektronisk frikobling.

1. Drej nøglen i (0) stilling
2. Vip knappen op, og hold den op. De kan nu skubbe / trække køretøjet rundt. Slipper De den elektroniske frikobling, vil magnetbremsen slå til, og køretøjet kan ikke skubbes / trækkes.

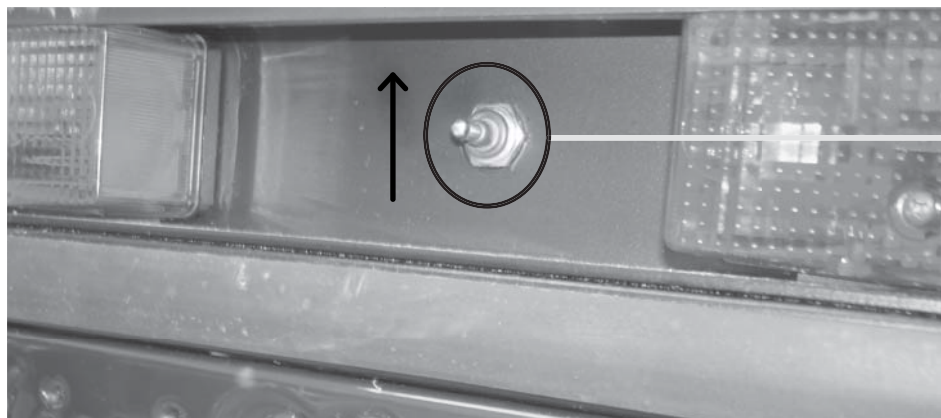

Elektronisk frikobling

Figur 18

Mekanisk frikobling (Figur 19) befinder sig under køretøjet. Der er 2 frikoblingshåndtag, henholdsvis venstre side og højre side.

1. Drej nøglen i (0) stilling.
2. De 2 frikoblingshåndtage, venstre håndtag trækkes op og det højre skubbes frem. Nu er motorbremsen frikoblet, og køretøjet kan skubbes eller trækkes, men det kan ikke køre selv.



NB!! Frikobling må ikke ske på skrånende terræn.

Når frikobling er sket, kan Mini Crosseren kun bremses ved anvendelse af håndbremsen.

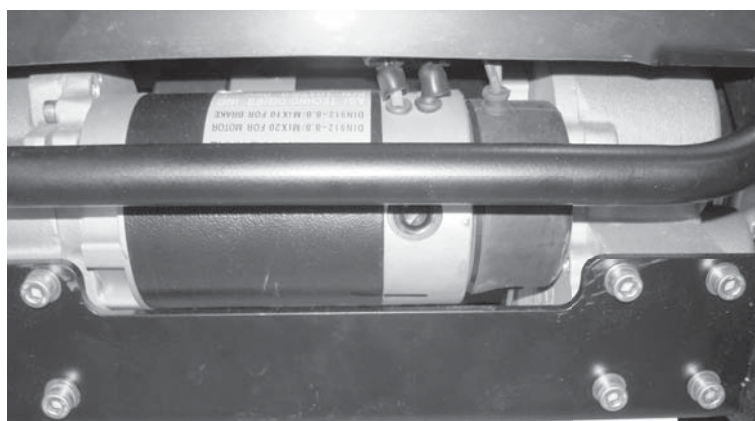

Figur 19 Håndtagene til frikoblingen befinder sig under Mini Crosseren. Hvis et af håndtagene er løsnet, kan køretøjet ikke køre.

Standard indstilling af frikoblingshåndtag.

Begge håndtag skal skubbes henholdsvis frem / tilbage. Se figur 21 og 22.

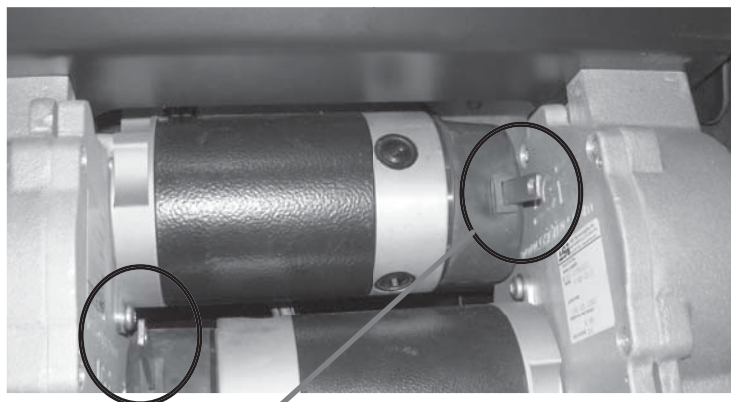

Figur 20 Standard indstilling af frikobling. Køreøjet kan køre nu.



Figur 21 Tilkoblet, højre side.



Figur 22 Frakoblet, højre side.

Skub håndtaget frem ved frikobling i højre side (Figur 21), og håndtaget i venstre side trækkes tilbage, nu kan køretøjet skubbes. Træk håndtagene modsat for aktivering af motorer.

Frikobling skal kun anvendes, når køretøjet skal skubbes. Nu er køretøjet bremsset og kan køre normalt.



Bugsering kan kun foregå ved mekanisk frikobling

Skal Mini Crosseren trækkes, fastgøres tovet til øje i kofanger fortil - ved gul markering. **Træk ikke hurtigere end svarende til maximum 5 km/t.**

Hav altid nøglen drejet på (0) under bugsering.

Når bugsering er tilendebragt, trækkes frikoblingshåndtaget op igen. Nu kan køretøjet køre normalt.

AFSNIT 6 KØRSEL MED MINI CROSSER

Afsnit 6.1 Sikkert ind og ud af Mini Crosser.



Det er vigtigt at lære sig en sikker teknik til ind- og udstigning af Mini Crosseren.



I hovedtræk bør følgende metode benyttes:

- Vær sikker på Mini Crosseren er slukket (se afsnittet betjeningspanel) ved ind- og udstigning, ellers vil Mini Crosseren kunne sætte i gang, hvis gasreguleringen berøres ved et uheld.
- Vær sikker på Mini Crosseren er bremsset. (Håndtaget til motorfrikobling er i øverste position). Se figur 33 side 22.
- Vip styrstammen op i lodret position.
- Drej eventuel sædet 45° eller 90° og vær sikker på, at sædelåsen er låst (faldet i hak)
- Vip eventuel armlænet op.

For nogle brugere kan assistance fra en hjælper anbefales. Hjælperen bør:

- Være opmærksom på selv at undgå skader i forbindelse med at løfte/sænke/støtte brugeren.
- Sikre, at Mini Crosseren står stabilt og er forhindret i at kunne bevæge sig. Sluk for Mini Crosseren og kontroller, at den er bremsset, og at sædet er drejet i hak i enten 45° eller 90°.
- Sikre sig, at sædet der flyttes til er stabilt.

VIKTIGT!

Mini Crosseren vil automatisk slukke efter 10 minutters stilstand, selvom nøglen er drejet om i kørestilling. (Se figur 2, side 5)

For at genstarte køretøjet, skal nøglen drejes til stopstilling (0) derefter til kørestilling (1).



Afsnit 6.2 Kørsel med Mini Crosser



Der er 3 bremsesystemer på Mini Crosser:
Motorbremse, magnetbremse og håndbremse.

- Motorstyringen afpasser køretøjets fart også ned ad bakke.
- Magnetbremsen er automatisk og slår til, når Mini Crosseren er standset. I nødstilfælde kan Mini Crosseren standses øjeblikkeligt ved at dreje på nøgleomskifteren. Vær opmærksom på, at der da sker en meget brat opbremsning. Baghjulene vil blokere!
Må ikke bruges ved normal kørsel! Bremsen må aldrig frikobles mekanisk med frikoblings håndtaget på hældninger. Funktionen er kun beregnet til brug, når Mini Crosseren skal skubbes på plan vej. (Se afsnit 5, side 11 & 12)
- Håndbremsen er tænkt som nødbremse og parkeringsbremse. Den skal betjenes med forsigtighed ved kørsel i glat føre og ved kørsel ned ad bakke.



Afsnit 6.3

Generelle sikkerhedsråd:

- Sørg for at ryglænet er i opret position, og at sædet er monteret i laveste mulige position.
- Positioneringssele anbefales, hvis brugeren ikke selv er i stand til at beholde en god kørestilling.
- Kør efter forholdene. Tag hensyn til lys, trafik og vejrlig. Vær særlig opmærksom ved kørsel i mørke eller i dårligt vejr som regn- og snevejr. Undgå kørsel på hældninger med dårligt underlag, så som: sne, is, nyslået græs, vådt græs og våde blade.
- Kør aldrig i påvirket tilstand. Gælder såvel spiritus, som euforiserende stoffer og medicin.
- Reducer omgående farten, hvis du føler, at du er ved at miste kontrollen.
- Brug altid blinklysene ved retningsskift.
- Kontroller at lys og blinklys virker før kørsel. Brug lys ved kørsel i lygtetændings-tiden.

Hold så vidt muligt på styret med begge hænder og med et fast greb

Afsnit 6.4

Kørsel med Mini Crosseren

VIGTIGT!



Selv om Mini Crosseren er meget stabil, kan den vælte. Undgå pludselige skift i hastighed og retning ved høj hastighed, dårligt føre og ikke mindst ved kørsel på skråninger.

Mini Crosser kan på korte strækninger køre op ad større hældninger, end den er testet dynamisk stabil til. Det samme gælder kørsel ned af sådanne hældninger. I disse tilfælde er der større risiko for, at Mini Crosseren kan tippe og ligefrem vælte. Vær derfor ekstra opmærksom på at følge de kørselstips, der nævnes i det følgende.



Mini Crosser MaxX er udstyret med anti-kip hjul.

Nye brugere opfordres til at træne følgende i et område uden anden færdsel:

- Indstil Mini Crosseren til lav hastighed. Kør fremad og baglæns. Juster hastighedsvælger (Se figur 1, side 4) gradvist opad og fornem ændringen i Mini Crosserens hastighed.
- Træn i igangsætning og opbremsning. Bliv fortrolig med Mini Crosserens reaktionstid.
- Træn i at køre på snæver plads svarende til i en butik eller gennem en dør.
- Træn i at dreje, og undersøg hvor meget plads dette kræver. Kør altid langsomt når der skal drejes. Træn også baglæns kørsel.
- Træn i kurve kørsel samt i kørsel over forhindringer og ved kørsel på hældninger. Kør altid lige op/ned over kantsten og ramper. Aldrig på skrå. Se figurerne på efterfølgende sider.

- Prøv at bremse ved forskellige hastigheder og bemærk standselængderne.
- Prøv hvis muligt at køre på forskelligt underlag (vej, græs og grus).
- Træn i at vurdere hvor langt der kan køres på en batteriopladning. Læg mærke til hvor hurtigt batteriindikatoren går fra "1" til "0".
Bemærk at kørestrækningen reduceres ved kørsel i bakket landskab, modvind, koldt vejr og med lavt dæktryk.

Afsnit 6.5 Elektromagnetisk kompatibilitet (EMC)



Mini Crosseren opfylder de krav der er til scooters anvendelse i et miljø med elektromagnetisk støj. Der kan alligevel forekomme sjældne tilfælde, hvor elektromagnetisk støj kan påvirke Mini Crosseren. Så som radio- og TV stationer, amatør radiosendere og mobiltelefoner.

Benyttes sådant udstyr i nærheden, anbefales det at slukke for Mini Crosseren. Mobiltelefoner bør ikke anvendes under kørsel.



Skulle der opstå ufrivillige bevægelser af Mini Crosseren, eller hvis bremsen frigøres, så sluk for Mini Crosseren, så snart det er sikkert at gøre det. En Mini Crosser kan under visse omstændigheder udløse butiksalarm.

Afsnit 6.6 Færdselsregler

Færdselslovgivningen for scootere er forskellig fra land til land. Før køretøjet tages i brug udendørs, er det brugerens ansvar at gøre sig bekendt med gældende lovgivning.

I Danmark gælder følgende.

Hjælpemiddelkøretøjer som Mini Crosser med maksimalhastighed på op til 15 km/t regnes i færdselslovgivningen som cykler og færdselsregler for cykler skal følges ved hastigheder over 6 km/t.

Ved kørehastighed indtil 6 km/t regnes Mini Crosseren som en "fodgænger", og ved denne hastighed må man gerne køre på fortovet. „Skildpadde“ fart svarer til ca. 6 km/t. Der skal kun køres med lys i lygtetændingstiden. Styrhjelm og sikkerhedssele er ikke påbudt.

Køretøjet er, som det også gælder for cykler, kun beregnet til en person:

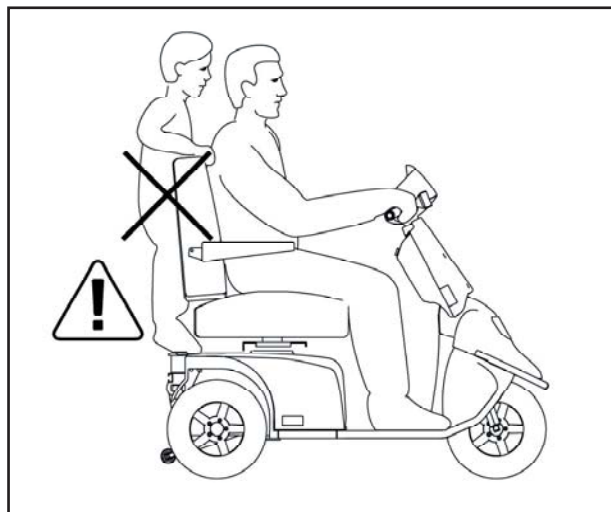

Vær specielt opmærksom på følgende ved kørsel i trafikken:

- Mini Crosseren er et lavt køretøj, der ikke altid er let at se for andre trafikanter. Vær helt sikker på, at andre trafikanter har set dig, før du kører ud på kørebanen.
- Hold øje med trafik bagfra. Hold godt ind til højre, når der køres på trafikeret vej.
- Højre- og venstresving i trafikkrøds. Vær opmærksom på cyklister og fodgængere. Følg køreregler for cykler.
- Hvor hurtigt tingene foregår. Hvor længe varer det grønne lys? Hvor hurtigt nærmer biler sig? Og så videre.

Afsnit 6.7 Specifikke køresituationer med illustrationer og beskrivelser:**Op af kantsten**

- Stands vinkelret på kantsten og hold 5-10 cm før denne. Hold øje med medtrafikanter.
- Læn kroppen fremover.
- Giv moderat gas, så køretøjet kan passere forhindringen, stop ikke på halvvejen, reducer hastigheden, når køretøjet er helt oppe.
- Er kantstenen for høj, så lad være at gøre flere forsøg, men find en alternativ rute.

**Ned af kantsten**

- Læn kroppen tilbage.
- Køres der ud på en befærdet vej, så hold øje med trafikken.
- Kør forlæns ned i et lavt tempo. Vær opmærksom på at eventuelle anti-tip hjul ikke bliver hængende på kanten.

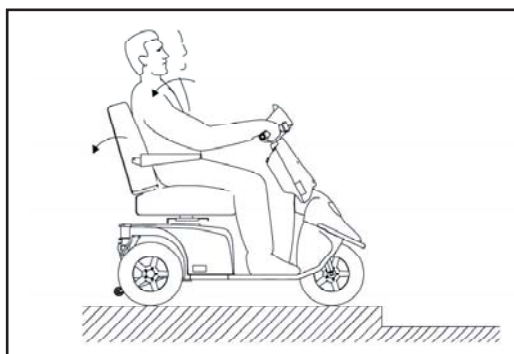

Op af rampe/bakke:

- A. Der er risiko for at vælte bagover, hvis sædet er skubbet tilbage og man starter på en hældning, f.eks. rampe. Træk sædet frem!
- B. Kontroller at en eventuel rampe er stabil.
- C. Læn kroppen fremover.
- D. Giv moderat gas, så køretøjet kan passere forhindringen, stop ikke på halvvejen, reducer hastigheden, når køretøjet er helt oppe. Skal der startes på en bakke, accelereres der langsomt for ikke at tippe bagover.

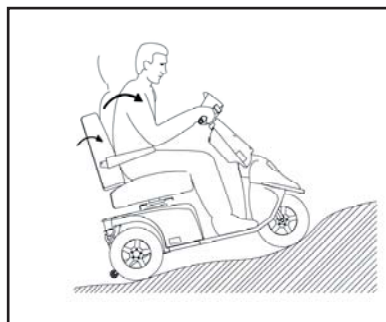
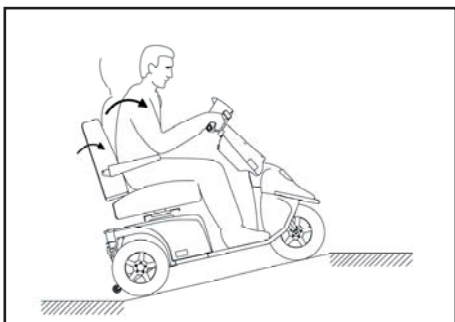
**Ned af rampe/bakke:**

- A. Kontroller at en eventuel rampe er stabil.
- B. Læn kroppen bagover.
- C. Kør langsomt nedad. Undgå at stoppe undervejs på stejle korte hældninger. På lange bakker anbefales det at standse op ind imellem, hvis man føler, at farten bliver for høj.

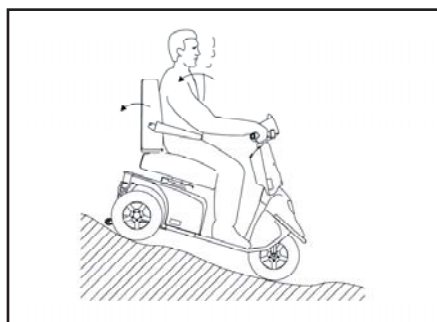
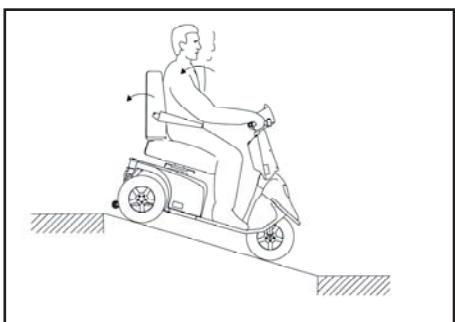
**På tværs af en bakke:**

- A. Læn kroppen til den side der vender opad.
- B. Undgå pludselige og skarpe manøvrer. Gælder især ved kørsel baglæns.
- C. Kør altid med lav fart.

AFSNIT 7 VEDLIGEHOLDELSE

Udover kontrol af dæktryk ved luftfyldte hjul, dækslidtage samt batteriopladning, er der stort set ingen vedligeholdelse nødvendig for Mini Crosseren. Sørg for at holde Mini Crosseren i en almindelig pæn stand. Sørg for at holde betjeningspanel, ladestik og elektronikboks under sædet fri for fugt.



Vask aldrig Mini Crosseren med højtryksrensere eller med direkte vandstråle!



For at Mini Crosseren er i en sikkerhedsmæssig god stand anbefaler vi følgende regelmæssige kontroller:

Dagligt:

1. Test blinklysene og kørelysene før Mini Crosseren benyttes i mørke, eller ved nedsat sigtbarhed.

Kvartalsvis:

1. Test af brems- og motorfrikobling.
Når frikoblings håndtaget er skubbet ned, må Mini Crosseren ikke kunne skubbes. (Figur 25)
2. Test af bremse frikoblings funktion
Når frikoblingshåndtagene er frakoblet (Figur 21 / 21 side 12) eller el-kontakten bagpå holdes inde (Figur 18 side 11), skal batteriindikatoren blinke fejl, når Mini Crosseren er tændt.
Mini Crosseren må nu ikke kunne køre, når gasreguleringen aktiveres. (Figur 4, side 6)
3. Test af håndbremse.
Aktiver håndbremsen et par sekunder ved lav hastighed. Derved sikres at vippearms og bremsebakker ikke sætter sig fast.

Sikkerhedsbetinget eftersyn:

Mini Crosser'en er beregnet for anvendelse i mindst 10 år, dog max. 5.000 timer, såfremt den gennemgår service- og sikkerhedseftersyn hvert 3. år, svarende til 1.500 driftstimer, på et autoriseret værksted.

Afsnit 7.1 Dæk / lufttryk:

Korrekt dæktryk for MaxX - 200 kg forhjul 2,8 bar baghjul 2,5 bar.

MaxX HD - 250 kg for- og baghjul 2,8 bar.

Vær opmærksom på at for lavt dæktryk øger strømforbruget, hvorved kørestrækningen reduceres.

Påfyldning af luft foregår med samme type ventil, som anvendes til biler.

NB: Husk at lukke luften ud af slangen, inden fælgen skilles ad i forbindelse med punktering / dæk skifte.

Afsnit 7.2 Afmontering af bag- og forhjul:

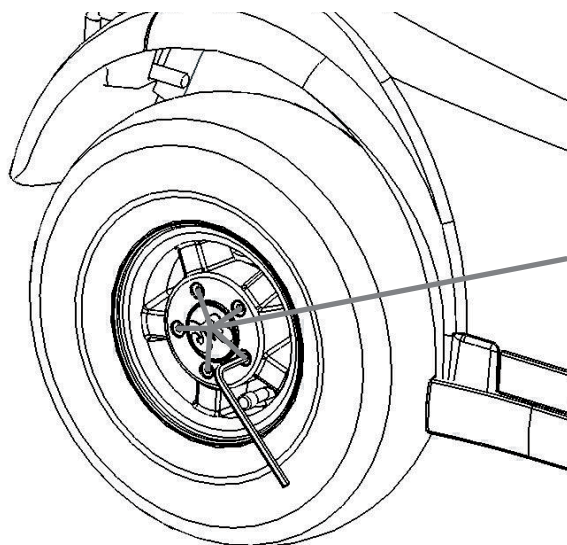

Skruer, 5 stk.

Figur 22

På billedet ses de 5 skruer som skal af. Hvorefter hjulet tages af. Ved genmontering skal fjederskiver igen monteres mellem hjulfælg og skruer. Umbrako nøgle 5 mm. Skruerne skal spændes godt til.

HUSK



- at lukke al luft ud inden hjul adskilles for evt. lapning.
- at sikre boltene med fjederskiver.

Afsnit 8 Sikringer:

Mini Crosseren er udstyret med følgende sikringssystemer:

1. Automatisk overbelastningssikring, som begrænser strømmen til motoren. Denne sikring er indbygget i styringen og kan ikke justeres. Sikringen beskytter mod overbelastning af både styring og motor. Ved overbelastning reduceres strøm til motor - efter afkøling i 2 til 5 minutter kan der igen opnås fuld fart og trækraft.
2. Styresikringen beskytter mod fejl i ledningsnettet. Den sidder under bagskærmen.
3. Hovedsikring beskytter mod kortslutning i hovedstrømkredsen. Sikringerne er placeret under bagskærmen bag batterierne. Sikringstype DIN 2581.
4. Såfremt tændingsnøglen drejes samtidig med, at gasreguleringen påvirkes, kan køretøjet af sikkerhedshensyn ikke køre.
5. Lygter og horn er beskyttet med elektroniske sikringer, der beskytter mod evt. kortslutning. For at forebygge utilsigtet kortslutning ved udskiftning af en pære, skal Mini Crosseren ved isætning af ny pære slukkes og derpå tændes igen, når pæren er skiftet.

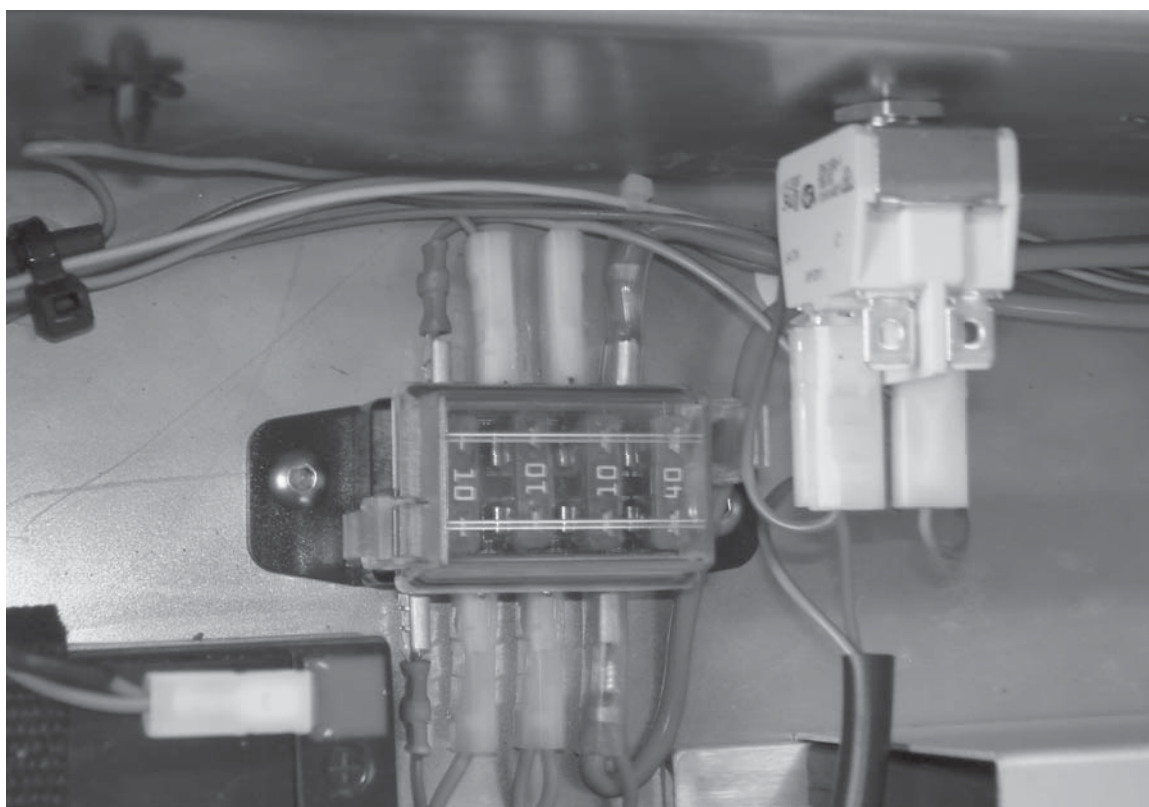

Afsnit 9 Batterier / opladning

I Mini Crosseren benyttes lukkede, vedligeholdelsesfrie batterier GEL (Exide 12V/56Ah eller Trojan 12V/71Ah). De udvikler normalt ikke gas og må ikke påfyldes med vand. Kun batterier af GEL typen må benyttes til Mini Crosser MaxX.

Vær opmærksom på, at batteriernes kapacitet aftager med tiden og ved lave temperaturer. Dette betyder i praksis, at et køretøj med gamle batterier har mindre kørestrækning, end det havde, dengang batterierne var nye.

Batterikapaciteten ved -10°C er ca. halvdelen af tilsvarende kapacitet ved $+20^{\circ}\text{C}$.

Batteriproducenten anbefaler, at batterierne oplades ved en temperatur fra $+10^{\circ}$ til $+30^{\circ}\text{C}$, for at opnå en ladetid som angivet under "Tekniske Data". Ladetiden forlænges ved temperatur under 20°C . Det skyldes, at batteriet rent kemisk har sværere ved at modtage strømmen. For at undgå dybdeafloadede batterier anbefales det, at man oplader i et opvarmet rum. Er det ikke muligt hver dag, er det en god ide at oplade Mini Crosseren i et varmt rum en gang om ugen. (Se punkt "opbevaring" side 21)

Nye batterier opnår først fuld kapacitet efter ca. 20 gange af- og opladninger.



Brugte batterier skal afleveres hos Deres leverandør eller på miljødepot. Vær forsigtig med håndteringen af eventuelt utætte batterier, da de indeholder ætsende syre bundet i en gel-masse.

Det er vigtigt, at batterierne monteres korrekt. Batteripoler og snaplåse er mærkede +/- . De skal monteres som vist på skitsen herunder. Vær sikker på at snap låsene er ordentligt lukkede. Der må af samme grund ikke være grater på polerne.

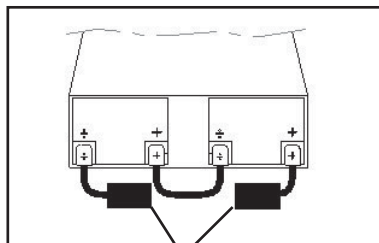

Placering af 100 A sikringer.

Rød ledning til plus. Sort/blå ledning til minus.

Mini Crosseren bør lades op, når køretøjet ikke er i brug. Den type oplader, som leveres fra fabrikken er automatisk virkende således, at den selv slår fra, når batterierne er fuldt opladede. Opladeren bruger kun strøm, når der lades. Lad derfor opladeren være tilsluttet, indtil Mini Crosseren skal bruges igen.

Laderen vil stå og blinke indtil den er færdig. Derpå lyser laderen konstant.

Hvis Mini Crosseren sættes bort for oplagring i længere tid, vil det være tilstrækkeligt at lade op en gang pr. måned. Ved oplagring skal batterierne altid være fuldt opladet, da de ikke kan tåle at henstå afladet igennem længere tid.



Laderen må **ikke** stå på sædet under selve opladningen.

På næste side kan man se, hvordan ladeapparatet sættes i køretøjet. Derudover henvises til instruktionen for det pågældende ladeapparat. Her vil man bl.a. kunne læse, hvordan ladeapparatet viser, at køretøjet er fuldt opladet.

Benyt aldrig andre ladeapparater, end de fra fabrikken leverede, uden først af kontakte forhandleren.

Skal opladning foregå undendørs, skal der vælges en lukket oplader uden blæser.

Brug kun en lader som er beregnet til opladning af tørre vedligeholdelsesfrie GEL batterier. Max. ladestrøm er 12A. Ladekabel må ikke forlænges.



Figur nedenunder viser polariteten af ladestikket. (Figur 24)

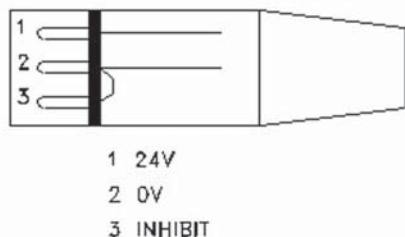

Til laderen. —

Lade stik NEUTRIK NC3MX

Figur 24



Figur 25 Ladestik forbindes til 3 polet stik på styrestolpe. Den hvide streg skal vende opad. Ladestikket er placeret under beskyttelsespladen.

Sådan gør man, når man skal oplade:

- A. Sluk køretøjet, nøglen drejes i position O
- B. Stik opladerstikket ind i Mini Crosser'ens ladestik.
- C. Stik opladerens netdel ind i stikkontakt (210 - 230 V vekselstrøm) og tænd for kontakten.

Når opladningen er færdig.

- D. Sluk for stikkontakten og tag ladestikket ud. Mini Crosseren kan ikke køre, når ladestikket sidder i køretøjet.

Afsnit 10 Opbevaring

Mini Crosser'en er beregnet til brug i alt slags vejr. Opbevaring og opladning bør ske under tag og er bedst ved temperatur over 0 °C.

Derudover skal opladeren også stå tørt, denne må dog ikke tildækkes under brug.

Ved henstilling i længere tid anbefaler vi, at Mini Crosseren bliver afdækket, så den er beskyttet imod støv, regn og sollys.

Afsnit 10.1 Rengøring



Rengøring af Mini Crosseren skal ske med en let opvredet klud, tør evt. efter med vaskeskind. Anvendelse af højtryksrensere eller vandslange m.m. kan forårsage skader på Mini Crosseres elektronik.

AFSNIT 11 TRANSPORT



Mini Crosseren skal altid være fastspændt og håndbremsen låst ved transport i bil eller trailer. Undgå at løfte i styret, armlæn og i skærme.

Skal man lave et mindre løft, kan der tages fat i kant mellem baglygter bagtil og i kofangeren foran.

Ved transport i stationcar kan sædet løftes af, og styret lægges ned. Herved reduceres maksimumshøjde til 68 cm

Fastspænding i bil sker med seler fastgjort i øjer på Mini Crosseren for- og bagtil, alle markeret med gult.

Mini Crosseren kan anvendes som sæde under transport i bil eller bus, såfremt Mini Crosseren er forsvarligt fastspændt til bilen / bussen ved hjælp af godkendte firepunktsseler, fastgjort i de dertil forberedte fastspændingspunkter på Mini Crosser.

Mini Crosseren's fastspændingspunkter er testet og godkendt i henhold til ISO 7176-19.

Se bilag A vedrørende fastspænding.

Brugeren skal derudover altid være uafhængigt fastspændt til selve bilen / bussen efter reglerne derom i færdselslovgivningen.

Husk at slukke for Mini Crosseren under transport. Nøglen drejes til 0.



Er det muligt anbefaler vi dog, at brugeren benytter et af sæderne i bilen/bussen. Det er alt andet lige mere sikkert.

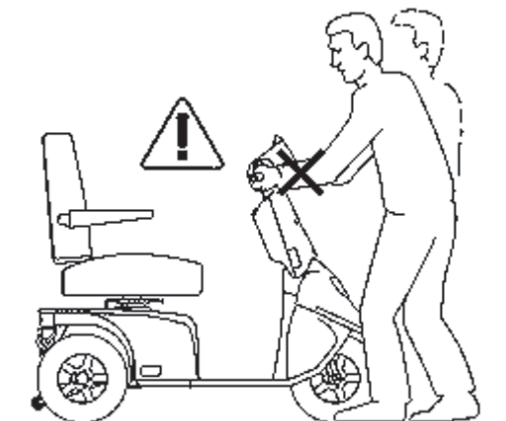

AFSNIT 12 TRANSPORT I FLY

Hvis Mini Crosseren skal transporteres i fly, kan flyselskabet kræve, at batterierne er flygodkendte, og at luften er lukket ud af dækkene.

Nogle flyselskaber kræver desuden at forbindelsen mellem batterierne er afbrudt. Dette gøres ved at fjerne hovedsikringen (Se side 19 og 20. For at dette kan ske, skal sæde og bagskærmen afmonteres. Flycertifikat kan rekvireres hos leverandøren.

Ekstra afbryder for batterier kan leveres (Ekstraudstyr)

AFSNIT 13 FORSIKRING

En Mini Crosser med max. hastighed på 15 km/t er i lovens forstand en cykel, og der kræves ikke en særskilt forsikring.

De fleste Indbo-/Villaforsikringer gælder som ansvarsforsikring for cyklister og dermed også for brugere af Mini Crosser.

Vi anbefaler, at bruger taler med forsikringsselskabet herom ved levering af køretøjet. Evt. må en ansvarsforsikring tegnes separat for denne.

AFSNIT 14 FEJLFINDING

Herunder vises en oversigt over forskellige fejl som vi erfaringsmæssigt oplever. Der er angivet mulige årsager dertil og et forslag til at afhjælpe den på:

FEJL	MULIGE ÅRSAGER	AFHJÆLPNING
Mini Crosser vil ikke køre. Der er ikke lys i batteriindikator.	Nøglen er ikke drejet til start. Batterier er helt afladede. Styresikring er sprunget. Hovedsikring er brændt over.	Drej nøgle, vent 5 sek. Før gasregulering aktiveres. Lad batterierne op. Skift sikring. Kontakt Deres leverandør.
Mini Crosser vil ikke køre. Der er lys i batteriindikator.	Mini Crosseren har været overbelastet. Håndbremse er trukket. Der er fejl i elektronikken. Batterierne er afladede. Ladestikket ikke taget ud.	Afvent ca. 1 min., før der køres igen. Køretøjet skal være slukket (Se side 10, Kørsel med Mini Crosser) Slæk håndbremsen. Kontakt leverandør. Kontakt leverandør. Tag ladestikket ud.
Kørehastighed er for lille.	Hastighedsvælger står på langsom. Elektronikken er overbelastet. Der er for lidt luft i dækkene.	Skift til hurtigere fart. Stop og vent et par sekunder før start. Pump dækkene op til rette tryk.

<p>Kørestrækning er for lille pr. opladning.</p>	<p>Batterierne er ikke i orden. Lav temperatur.</p> <p>Opladeren er ikke i orden. Der er for lidt luft i dækkene.</p> <p>Fremgangsmåden for opladning er forkert.</p>	<p>Oplad batterierne og kontroller, at grønne lampe på oplader lyser inden kørsel. Kontakt leverandør. Pump dækkene op til korrekt tryk. Læs brugsanvisning.</p>
<p>Ladelampe på oplader lyser ikke, når oplader sluttes til lysnet og Mini Crosser. Læs opladers brugsanvisning.</p>	<p>Ingen strøm i kontakten. Fejl i ledning. Fejl i oplader.</p>	<p>Tænd for kontakten. Kontakt leverandør. Kontakt leverandør.</p>
<p>Færdig kontrollampe på oplader lyser ikke, selv om oplader har ladet i 10-12 timer. Læs opladers brugsanvisning.</p>	<p>Der har været strømafbrydelse. Laderen er i gang med efterladning. Batterierne er ikke i orden. Der er fejl i ladestik til Mini Crosser'en</p>	<p>Slut opladeren til igen og gentag ladeforløb. Kontroller igen 1/2 time senere. Kontakt leverandør. Skub ladestik helt ind og gentag ladeforløb.</p>
<p>Opladers »færdig« lampe lyser selv ved tilkobling ved delvis afladede batterier. Læs opladers brugsanvisning.</p>	<p>Sikring i opladeren er brændt over.</p> <p>Kontakt i ladestik er i uorden.</p>	<p>Kontakt leverandøren.</p> <p>Kontakt leverandøren.</p>
<p>Opladers lampe lyser fejl: Læs opladers brugsanvisning.</p>	<p>Ladestik ikke sat i, eller der er fejl i ledningsnet. Batterispændingen er for lav til at opladningen kan starte.</p>	<p>Skub opladerstik ind eller kontakt leverandøren. Kontakt leverandøren.</p>

Tabellen herunder angiver de fejltypen som batteri indikatoren kan angive i forbindelse med en elektronisk fejl på Mini Crosseren. Tæl disse og aflæs i tabellen hvilken type fejl der er tale om. Men det anbefales at man kan oplyse antallet af blinkkoden hvis levedøren kontaktes .

LED KODE	PROGRAM- MERING LCD- DISPLAY	FORKLARING	MULIG ÅRSAG
1,1	HARDWARE FAILSAFE 2	Effektmangel	1. Kortslutning i motor eller motorkabel 2. Udfald af styreenhed
	HARDWARE FAILSAFE 4	Overstrømsfejl	1. Kortslutning i motor eller motorkabel 2. Udfald af styreenhed
1,2	HARDWARE FAILSAFE 1	EEPROM-fejl	1. Fejl i eller udfald af EEPROM
	HARDWARE FAILSAFE 3	Hovedkontaktfejl	1. Hovedkontakt svejset 2. Fejl ved driver i hovedkontakt 3. Fejl ved spole i hovedkontakt
	PRECHARGE FAULT	Foropladningsfejl	1. Fejl ved indre styreenhed 2. Lav batterispænding
	HW FAILSAFE	Motorspændings- fejl	1. Motorspænding opfylder ikke gasspjældets krav. 2. M1- eller M2-effekt kortslettet til B- eller B+. 3. Intern motorkortslutning. 4. Udfald af styreenhed
2,1	SRO	SRO-fejl	1. Forkert rækkefølge af KSI, effektaktivering og inddata for retning 2. Valg af forkert SRO-type 3. Retningsafbryderkreds åben
2,2	HPD	HPD-fejl	1. Forkert rækkefølge af KSI, effektaktivering og inddata for gasspjæld 2. Forkert indstillet potentiometer for gasspjæld
2,3	PROC/WIRING FAULT	HPD-fejl fremme i >5 sek.	1. Forkert indstillet gasspjæld 2. Potentiometer for gasspjæld i stykker 3. Gasspjældmekanisme i stykker
2,4	SPD LIMIT POT FAULT	Fejl ved hastigheds begrænsningspo- tentiometer	1. Viserkabel for hastighedsbegrænsnings- potentiometer i stykker 2. Hastighedsbegrænsningspotentiometer i stykker
3,1	BB WIRING CHECK	Fejl i nødreturkabel	1. BB-tråd åben 2. BB-kontroltråd åben
3,2	EM BRAKE DRVR FAULT	Driverfejl ved elektromag. bremse	1. Spole for elektromagnetisk bremse kortslettet eller åben 2. Ledning for elektromagnetisk bremse åben

3,3	THROTTLE FAULT 1	Fejl ved gasspjæld	<ol style="list-style-type: none"> 1. Indføringstråd for gasspjæld åben 2. Kortslutning af indføringstråd for gasspjæld til B+ eller B- 3. Defekt potentiometer for gasspjæld 4. Forkert valg af gasspjældtype
4,1	LOW BATTERY VOLTAGE	Lav batterispænding	<ol style="list-style-type: none"> 1. Batterispænding <16 V (24V-modeller), <21V (36V-modeller) eller <27V (48V-modeller) 2. Korroderet eller løs batteriklemme 3. Løs klemme på styreenhed
4,2	OVERVOLTAGE	Overspænding	<ol style="list-style-type: none"> 1. Batterispænding >36 V (24V-modeller), >48V (36V-modeller) eller >60V (48V-modeller) 2. Køretøj i brug med oplader tilsluttet
4,3	THERMAL CUT- BACK	Over-/under- temp.-nedskæring	<ol style="list-style-type: none"> 1. Temperatur >95 °C eller <-25 °C 2. Overlæs på køretøj 3. Forkert montering af styreenhed 4. Drift under ekstreme forhold

Eksempel 1: Fejl 1,1 betyder at batteriindikatoren blinker således: "blink" kort pause "Blink" lang pause.

Eksempel 2: Fejl 1,2 betyder at batteriindikatoren blinker således: "blink" kort pause "Blink" "Blink" lang pause.

AFSNIT 15 GARANTI

Mini Crosser A/S yder 3 års garanti på alt undtagen batterier, oplader, elektronik, plastik skærme, dæk og andre sliddele. På disse dele gives 12 måneders garanti.

Garantien bortfalder, hvis:

- Mini Crosseren repareres af uautoriserede personer.
- Garantien på batterierne bortfalder, hvis der anvendes andre opladere end den medfølgende.
- Hvis batterierne har henstået dybdeafloadede i mere end 1 uge.

Mini Crosser A/S hæfter ikke for transportskader.

Mini Crosser'en er beregnet for anvendelse i minimum 10 år, dog max. 5.000 timer, såfremt den gennemgår service- og sikkerhedseftersyn hvert 3. år, svarende til 1.500 driftstimer.

AFSNIT 16**TEKNISKE DATA**

	Mini Crosser MaxX
Transporthøjde uden sæde. (Styrstolpe nedfældet)	74 cm.
Total vægt	195 kg.
Vægt uden sæde	161 kg.
Batterivægt, 2 stk. 80Ah	50 kg.
Statisk stabilitet i alle retninger	15°
Dynamisk stabilitet i alle retninger, ved laveste fart	10°
Stigeevne med person på 200 kg. MaxX 250 kg. MaxX HD	16° 15°
Kantstens klatring	12 cm.
Maks. hastighed 200 kg. MaxX 250 kg. MaxX HD	10 km/t 8 km/t
Bremseslængde ved maks. hastighed 200 kg. MaxX 250 kg. MaxX HD	2,0 meter 1,5 meter
Effektiv sædedybde*	55 cm.
Effektiv sædebredde*	op til 70 cm.
Højde-sæde forkant til vej	60 cm.
Højde-fodplade til sæde forkant	40 cm.
Ryglæns vinkel *	Ca. - 25° til +30°
Ryglæns højde	50 cm.
Ca. ladetid ved 20° C	8 - 12 timer
Dæk dimensioner	Maxx 13 x 5.00 - 6, Max yderdiameter for = Ø340 mm 530 / 450 - 6, Max yderdiameter bag = Ø360 mm MaxX HD 13 x 5.00 - 6, Max yderdiameter for = Ø340 mm 13 X 5.00 - 6, Max yderdiameter bag = Ø340 mm
Dæktryk	MaxX - 200 kg forhjul 2,8 Bar baghjul 2,5 Bar MaxX HD - 250 kg For- og baghjul 2,8 Bar

AFSNIT 16 TEKNISKE DATA**Fortsat**

	Mini Crosser
Klassificering, ISO MaxX til 150 kg. bruger MaxX 150 - 200 kg. bruger MaxX HD 250 kg. bruger	Klasse C Klasse B Klasse B
Maksimal kørestrækning med nye batterier og ved +20°C på plan, fast vej MaxX til 150 kg. MaxX 150 - 200 kg. MaxX HD 250 kg.	35 km 25 km 25 km
Batteritype:	2 x 12V / 80 Ah
Maks. batterimål i cm.	27,8 x 17,5 x 22
Energiforbrug i kWh, ved opladning fra "tom"	Ca. 1,5
Ladeapparat, 24 V DC	6 - 10 A
Pære forlygte	24 V - 21 W
Pære baglys	24 V - 5 W
Pære blinklys	24 V - 10 W
Standard farve	Blå - metallic

Mini Crosser er testet i henhold til kravene beskrevet i standarden EN 12184 som ligger til grund for CE-mærkningen. D.v.s. at den er også testet til at kunne opfylde kravene om bl.a. holdbarhed (ISO 7176-8) krav om brandsikkerhed (ISO 7176-16) og Crash test ISO 7176-19.

Afsnit 17

Måltegning 4W

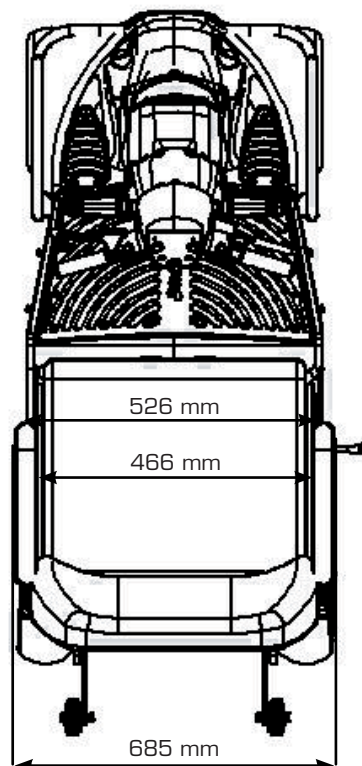
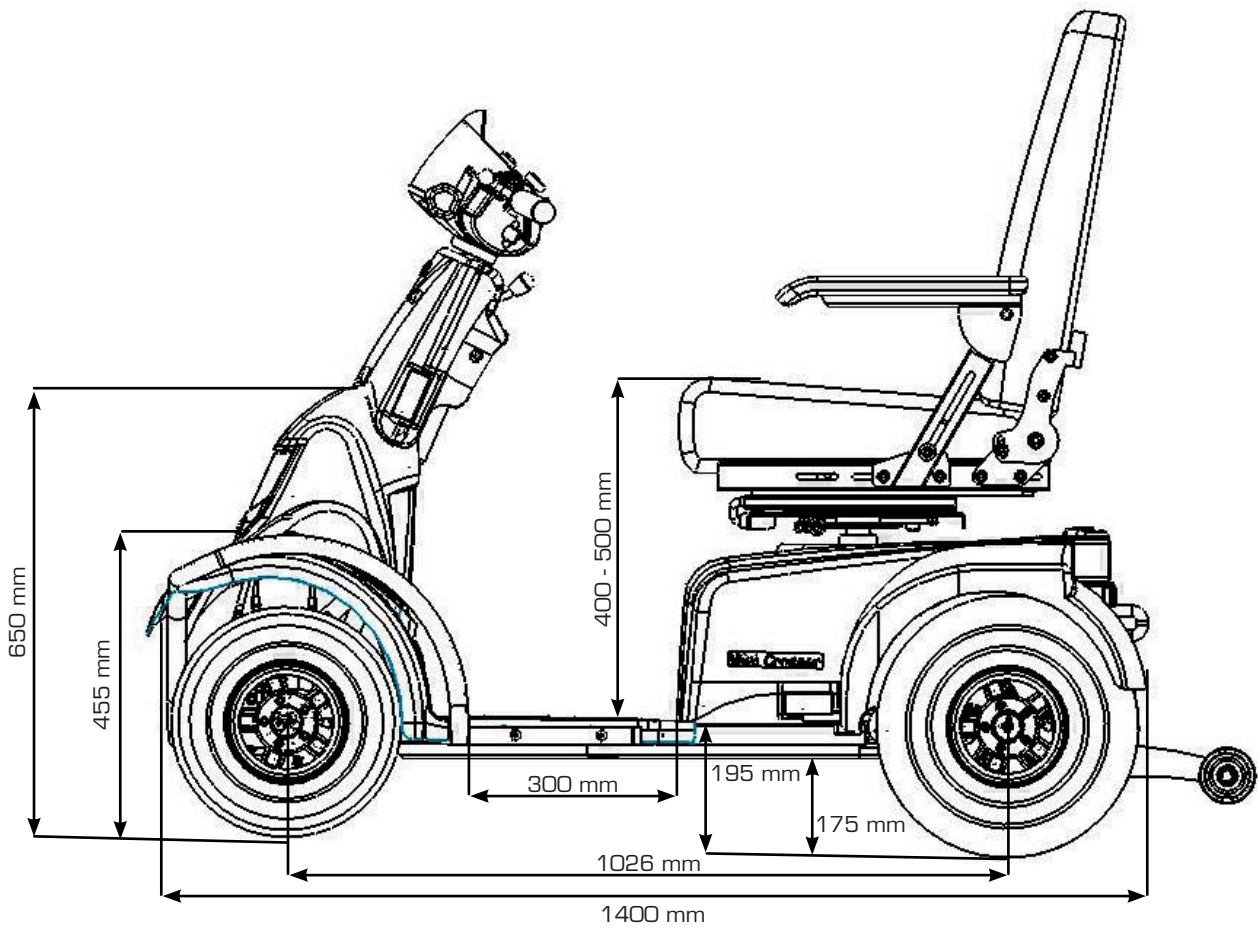

Bilag A

Mini Crosser T-Serie er crash testet iht. ISO 10542/ISO 7176-19 & SAE J2249 standarderne. Standarderne foreskriver, at en 85 kg tung kørestol skal anvendes til tests, men i erkendelse af at Mini Crosser T-serien har en betydelig større vægt, er testen udført til samme specifikationer, som kræves til den noget lettere stol.

Førnævnte standarder udføres således, at Mini Crosseren fastspændes med Q'Straint 4-punkt besejninger og crashtestes dynamisk ved 48 km/t, med en nedbremsning på 25 millisekunder. Det frembringer en påvirkning på 20g. En eventuel person på scooteren fastholdes med en 3-punkt sikkerhedssele, som er integreret i scooterbesejningssystemet. Dog anbefales det, at brugeren benytter et af sæderne i bilen/bussen. Det er alt andet lige mere sikkert.

Brugervejledning Q'Straint QRT™ Deluxe 4 punkt besejning med statisk 3-punkt sikkerhedssele

Fastspænding af kørestolen med 4 retraktorer:

1. Monter de 2 forreste retraktorer i gulvet, så afstanden mellem dem er større end bredden på el-scooterens markerede besejningspunkter.
2. Placer el-scooteren max. 70 cm fra de forreste besejninger
3. Træk selerne ud og placer krogene i de der tilegnede beslag, der er markeret med gult på el-scooteren.
4. Kør scooteren frem til besejningsselen har en hældningsvinkel på ca. 45°.
5. Monter de 2 bageste kørestolsbesejninger i gulvet, lige bag scooteens markerede besejningspunkter.
6. Træk selerne ud og placer dem på rammen af kørestolen, således de har en lige hældningsvinkel på 45°.
7. Afbryd scooteren på tændingsnøglen. Spænd eventuelt selerne manuelt på de 2 håndtag, der er placeret på siderne.

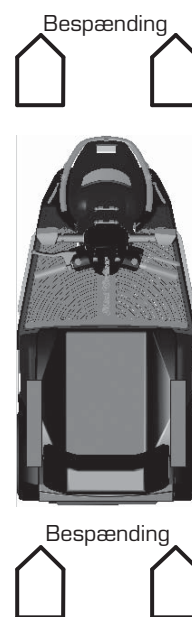

NB: Det er lige meget hvilke retraktorer der placeres hvor rundt om el-scooteren, da de er 100% identiske.

Fastspænding af passager med statisk 3-punkt sikkerhedssele:

1. Fastgør de 2 hofteseler på de bageste retraktorer. Bemærk at "han" delen af hofteselen, som har fastgøringsknob til skulderselen, skal monteres i samme side som skulderselen er monteret. Sørg for at selen har en stigning på ca. 45°, er stram og ikke er i berøring med armlæn og lignende dele fra kørestolen.



Hun stik

Han Stik



Hofteselens fastgøringspunkt på retraktoren

2. Monter skulderselen således at selen hviler mod kravebenet og går diagonalt ned til hoften, hvor selen fastgøres på knoppen på hofteselens han stik.
3. Selerne strammes ved at trække i den løse strop, og løsnes ved at løfte op i spænden. På samme vis som seler i passagerfly.



